

GRÖNER

GRÖNER

TECNOLOGÍA Y DISEÑO
PARA PROYECTOS INMOBILIARIOS





PROYECTOS CON TECNOLOGÍA Y DISEÑO

GRÖNER es una marca vanguardista en el mercado de constructoras e inmobiliarias en Chile. Nos dedicamos a equipar proyectos con productos electrodomésticos y muebles de baño funcionales, de alta calidad y diseño. Fácil de utilizar y combinar con diversos estilos. Nos importa acompañar a nuestros clientes durante todo el proceso y desarrollo de sus proyectos.

www.groner.cl



ELECTRODOMÉSTICOS Y ACCESORIOS	4
HORNO EMPOTRADO QH60-I	5
HORNO EMPOTRADO HH56N	6
HORNO EMPOTRADO QH56N4	7
HORNO EMPOTRADO QH56N	8
HORNO EMPOTRADO QH59D	9
CAMPANA EXTRACTORA QTC60	10
CAMPANA EXTRACTORA QHD1	11
CAMPANA EXTRACTORA HC1-L / HC1-H	12
CAMPANA EXTRACTORA HC1 / HC1-B	13
CAMPANA EXTRACTORA HC1-90	14
CAMPANA EXTRACTORA TH60D-E	15
CAMPANA EXTRACTORA QCH60-I	16
CAMPANA EXTRACTORA QCH60	17
CAMPANA EXTRACTORA QCH90-1	18
CAMPANA EXTRACTORA QCH90	19
ENCIMERA QEE2T	20
ENCIMERA QEE4T	21
ENCIMERA HE2T / HE2T-B	22
ENCIMERA HE3T / HE3T-B	23
ENCIMERA HE4T / HE4T-B	24
ENCIMERA GAS QEG2	25
ENCIMERA GAS QEG4	26
ENCIMERA GAS QEG4-V	27
ENCIMERA GAS QEG5-V	28
HORNO MICROONDAS GM23A	29
HORNO MICROONDAS QM25A	30
HORNO MICROONDAS QM25B	31
LAVAPLATOS ZELA801HB	32
LAVAPLATOS ZELA430	33
LAVAPLATOS ZELA425	34
MUEBLES DE BAÑO	35
MUEBLE ORIGEN SONOMA OAK VBC96	36
MUEBLE WOOD ELM OAK VBC161	37
MUEBLE ANDES SONOMA OAK VBC138	38
MUEBLE ICE WAX OAK VBC165	39
MUEBLE LIMIT SONOMA OAK VTG95	40
MUEBLE ALPINE EXPRESSO STONE VBC308	41
MUEBLE LAGOS MOKA BELA	42
MUEBLE LAGOS SLIM MOKA BELAS	43
MUEBLE OSLO ROBLE BEOS	44
MUEBLE YAGAN DRACULA OAK BEYA	45
COLORES MELAMINA	46
COLORES PVC	48



HORNO EMPOTRADO QH60-1

CARACTERÍSTICAS



- Capacidad 60 L
- Horno eléctrico de 4 funciones
- Grill eléctrico
- Color Inox
- Mandos mecánicos
- Terminaciones en acero inoxidable
- Puerta de vidrio desmontable para fácil limpieza
- Sistema de ventilación de puerta
- Control termostato de 50° a 250°C
- 5 Posiciones para estantes
- Apertura de puerta controlada
- Incluye bandeja universal y parrilla

ESPECIFICACIONES

- Potencia nominal 2000 W
- Tensión 220 - 240 V
- Frecuencia 50 Hz

DIMENSIONES PRODUCTO

	H	W	D	M
60L	595	595	532	20

DIMENSIONES ENCASTRE

	H	W	D
60L	600	564	560

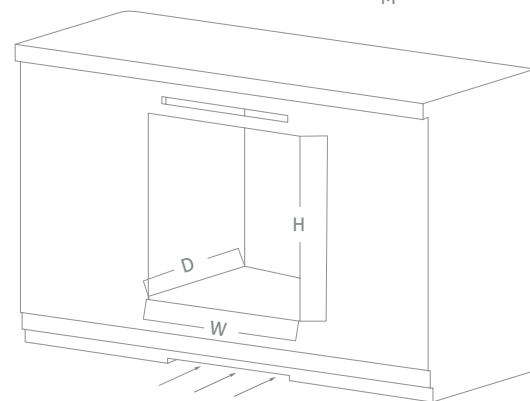
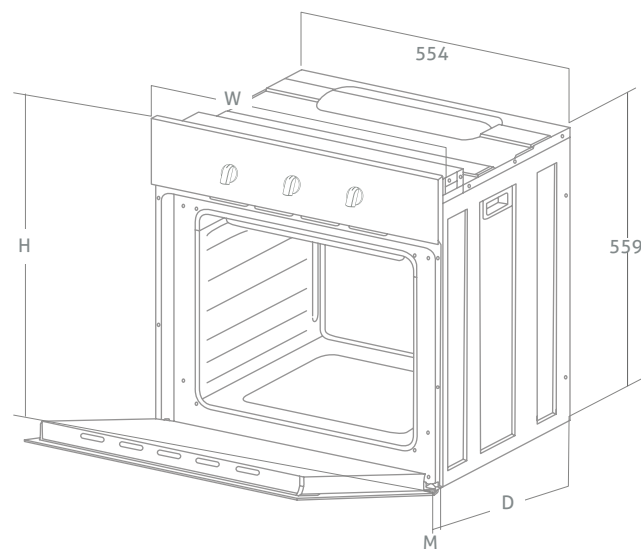

HORNO EMPOTRADO

HH56N | HH76N

CARACTERÍSTICAS



Capacidad 56 L / 76 L

Horno eléctrico de 4 funciones

Grill eléctrico

Color Inox / Black Edition

Mandos mecánicos

Timer de 120 minutos

Terminaciones en acero inoxidable

Puerta de vidrio desmontable para fácil limpieza

Sistema de ventilación de puerta

Control termostato de 50° a 250°C

5 / 6 Posiciones para estantes

Apertura de puerta controlada

Incluye bandeja universal y parrilla

ESPECIFICACIONES

Potencia nominal 1800 W

Luz interior de 25 W

Peso neto 28.5 Kg

Tensión 220 - 240 V

Frecuencia 50 Hz

QR Certificación SEC 231401 (56 L)

DIMENSIONES PRODUCTO

	H	W	D	M
56L	595	595	532	20
76L	595	595	567	20

DIMENSIONES ENCASTRE

	H	W	D
56L	600	564	560
76L	600	564	600



INOX

BLACK EDITION

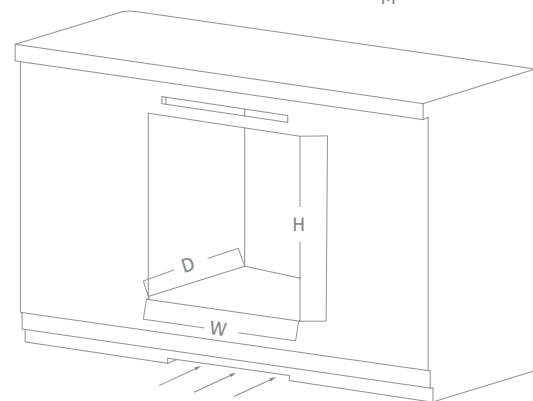
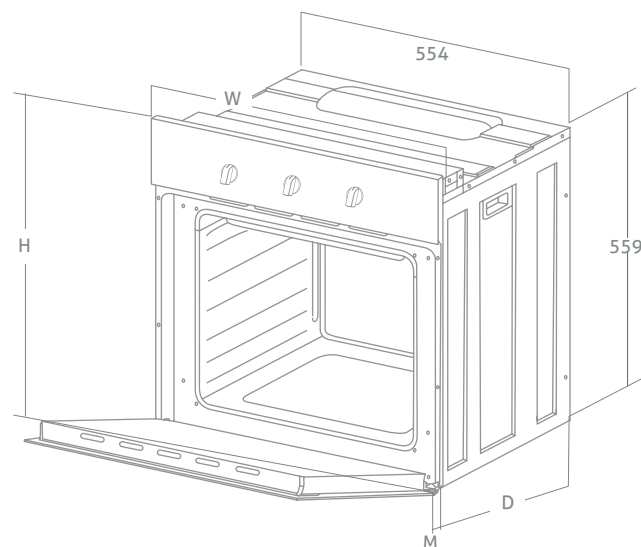

HORNO EMPOTRADO

QH56N4 | QH76N4

CARACTERÍSTICAS



- Capacidad 56 L / 76 L
- Horno eléctrico de 4 funciones
- Grill eléctrico
- Color Inox / Black Edition
- Timer digital
- Mandos mecánicos
- Programación diferida de encendido
- Terminaciones en acero inoxidable
- Puerta de vidrio desmontable para fácil limpieza
- Sistema de ventilación de puerta
- Control termostato de 50° a 250°C
- 5 / 6 Posiciones para estantes
- Apertura de puerta controlada
- Incluye bandeja universal y parrilla

ESPECIFICACIONES

- Potencia nominal 1800 W
- Peso neto 28 Kg
- Tensión 220 V
- Frecuencia 50 Hz

DIMENSIONES PRODUCTO

	H	W	D	M
56L	595	595	532	20
76L	595	595	567	20

DIMENSIONES ENCASTRE

	H	W	D
56L	600	564	560
76L	600	564	600



INOX

BLACK EDITION

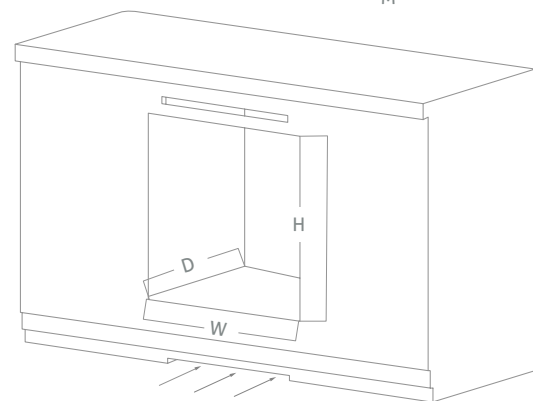
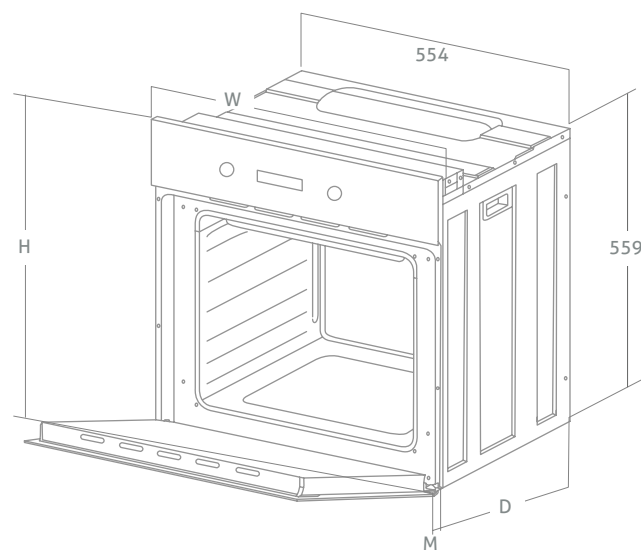

HORNO EMPOTRADO

QH56N | QH76N

CARACTERÍSTICAS



- Capacidad 56 L / 76 L
- Horno eléctrico de 7 funciones
- Grill eléctrico
- Timer digital
- Color Inox / Black Edition
- Mandos mecánicos
- Programación diferida de encendido
- Terminaciones en acero inoxidable
- Puerta de vidrio desmontable para fácil limpieza
- Sistema de ventilación de puerta
- Control termostato de 50° a 250°C
- Ventilador calentador circular
- 5 / 6 Posiciones para estantes
- Apertura de puerta controlada
- Incluye bandeja universal y parrilla

ESPECIFICACIONES

- Potencia nominal 1800 W
- Peso neto 28 Kg
- Tensión 220 V
- Frecuencia 50 Hz
- QR Certificación SEC 289142 (56 L)

DIMENSIONES PRODUCTO

	H	W	D	M
56L	595	595	532	20
76L	595	595	567	20

DIMENSIONES ENCASTRE

	H	W	D
56L	600	564	560
76L	600	564	600



BLACK EDITION

INOX

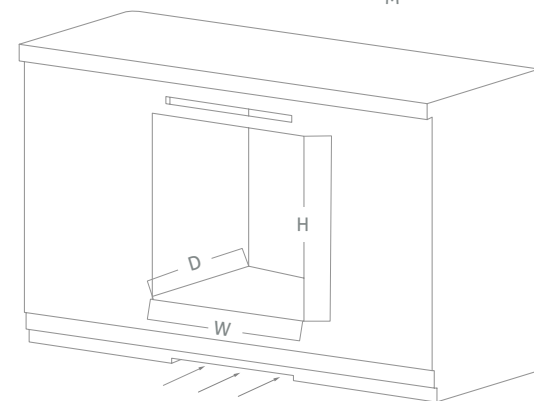
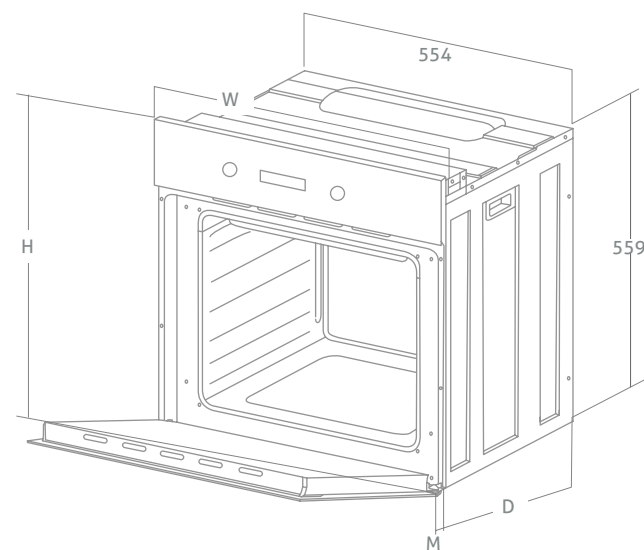

HORNO EMPOTRADO

QH59D | QH76D

CARACTERÍSTICAS



- Capacidad 59 L / 76 L
- Horno eléctrico de 10 funciones
- Grill eléctrico
- Color Inox / Black Edition
- Panel de control digital
- Programación diferida de encendido
- Terminaciones en acero inoxidable
- Puerta de vidrio desmontable para fácil limpieza
- Sistema de ventilación de puerta
- Control termostato de 50° a 250°C
- Ventilador calentador circular
- 5 / 6 Posiciones para estantes
- Apertura de puerta controlada
- Incluye bandeja universal y parrilla
- Bloqueo para niños

ESPECIFICACIONES

- Potencia nominal 2900 W
- Peso neto 28 Kg
- Tensión 220 V
- Frecuencia 50 Hz
- QR Certificación SEC 289105 (59 L)

DIMENSIONES PRODUCTO

	H	W	D	M
59L	595	595	532	20
76L	595	595	567	20

DIMENSIONES ENCASTRE

	H	W	D
59L	600	564	560
76L	600	564	600



INOX

BLACK EDITION

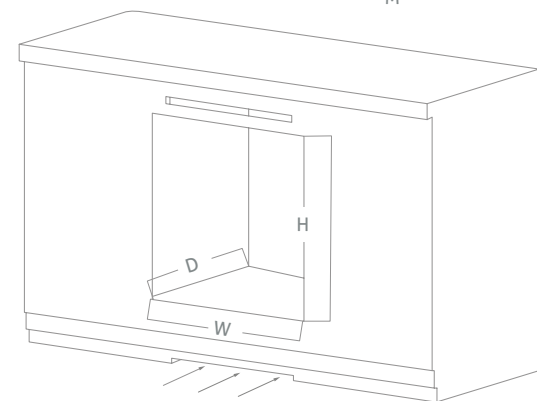
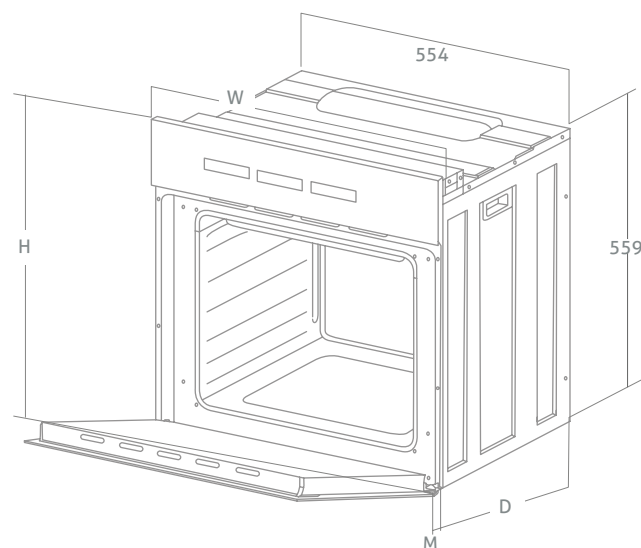

CAMPANA EXTRACTORA QTC60

CARACTERÍSTICAS

Instalación fija bajo mueble
Material de acero inoxidable
Color Inox / Black Edition
Motor integrado
3 velocidades de aspiración
Capacidad de aspiración 255 m³/h
Mandos mecánicos
Modo extracción y recirculación
Filtro de acrílico
Filtro de carbón (modo recirculación)
Ampolleta incandescente

ESPECIFICACIONES

Potencia total 105 W
Potencia motor 80 W
Potencia iluminación 1 x 25 W
Tensión 220 - 240 V
Frecuencia 50 Hz
Nivel máximo de ruido 52 dB
Enchufe de 10 A
Peso Neto 4,5 Kg

DIMENSIONES PRODUCTO

Alto 100 mm
Ancho 600 mm
Fondo 470 mm
Diámetro ducto de 120 mm

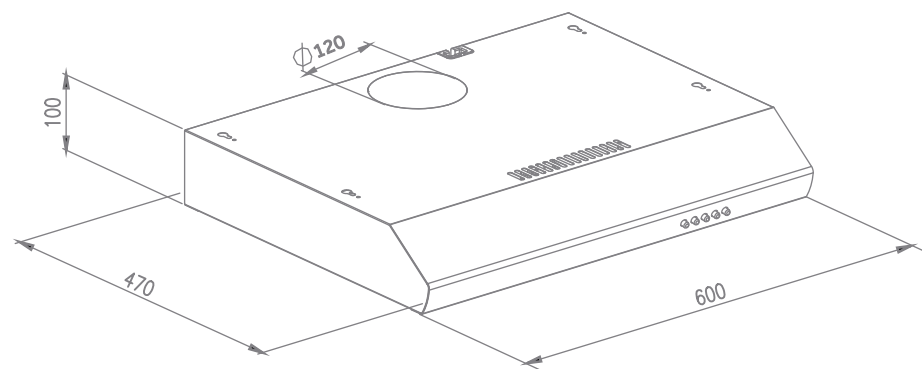

CAMPANA EXTRACTORA QHD1

CARACTERÍSTICAS

Instalación fija bajo mueble
Material de acero inoxidable
Color Inox / Black Edition
Motor integrado
3 velocidades de aspiración
Capacidad de aspiración 275 m3/h
Mandos mecánicos
Modo extracción y recirculación
2 filtros de acrílico
1 filtro de carbón (modo recirculación)
2 ampolletas incandescentes

ESPECIFICACIONES

Potencia total 140 W
Potencia motor 60 W
Potencia iluminación 2 x 40 W
Tensión 220 - 240 V
Frecuencia 50 Hz
Nivel máximo de ruido 54 dB
Enchufe de 10 A
Peso Neto 5,0 Kg

DIMENSIONES PRODUCTO

Alto 130 mm
Ancho 600 mm
Fondo 470 mm
Diámetro ducto de 120 mm

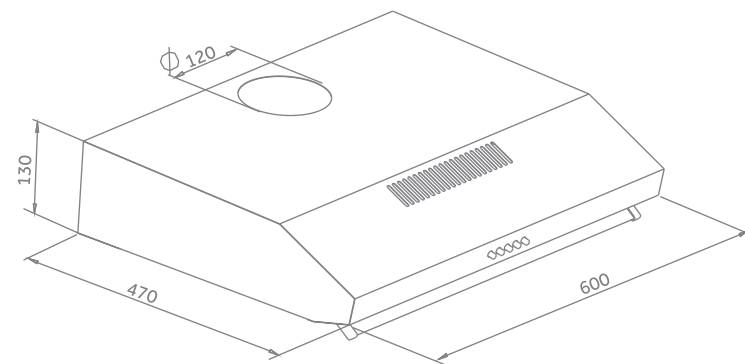

CAMPANA EXTRACTORA

HC1-L / HC1-H

CARACTERÍSTICAS

Campana retráctil 60 cm
 Instalación fija bajo mueble
 Material de acero inoxidable
 Motor integrado
 2 velocidades de aspiración
 Mandos mecánicos
 Modo extracción y recirculación
 2 filtros de aluminio
 1 filtro de carbón (modo recirculación) / HC1-L
 2 filtros de carbón (modo recirculación) / HC1-H



INOX



BLACK EDITION

ESPECIFICACIONES

	HC1-L	HC1-H
Capacidad aspiración m ³ /h	275	750
Potencia total W	68	162
Potencia motor W	40	160
Nivel máximo de ruido dB	52	65
Peso Neto Kg	5,5	8,5
Potencia iluminación W	1X28	2X1 (LED)
Tensión	220 - 240 V	
Frecuencia	50 Hz	
Enchufe	de 10 A	

DIMENSIONES PRODUCTO

*Alto 157 mm (HC1-L) / 270 mm (HC1-H)
 Ancho 600 mm
 Fondo 282 mm
 Fondo extraído 460 mm
 *Diámetro ducto 120 mm (HC1-L)
 *Diámetro ducto 150 mm (HC1-H)

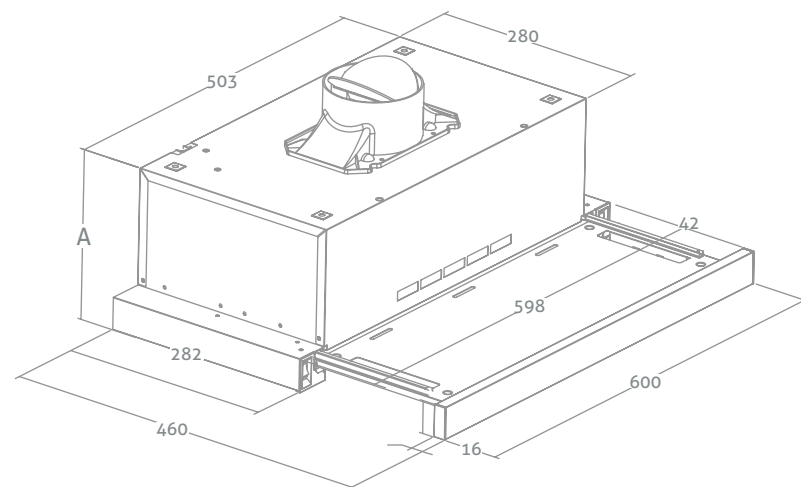

DIMENSIONES ENCASTRE

Modo Extracción	Modo Extracción		Modo Recirculación Superior	
	HC1-L	HC1-H	HC1-L	HC1-H
Alto	140	308	335	448
Ancho	600	600	615	615
Fondo	282	282	282	282



CAMPANA EXTRACTORA HC1 / HC1-B

CARACTERÍSTICAS

Campana retráctil 60 cm
Instalación fija bajo mueble
Material de acero inoxidable
Motor integrado
2 velocidades de aspiración
Capacidad de aspiración 450 m³/h
Mandos mecánicos
Modo extracción y recirculación
2 filtros de aluminio
2 filtros de carbón (modo recirculación)
2 ampolletas incandescentes

ESPECIFICACIONES

Potencia total 150 W
Potencia motor 70 W
Velocidad motor 1700 rpm
Potencia iluminación 2 x 40 W
Tensión 220 - 240 V
Frecuencia 50 Hz
Nivel máximo de ruido 58 dB
Enchufe de 10 A
Peso Neto 6,4 Kg
QR Certificación SEC 259934

DIMENSIONES PRODUCTO

Alto 195 mm
Ancho 600 mm
Fondo 282 mm
Fondo extraído 460 mm
Diámetro ducto de 120 mm

DIMENSIONES ENCASTRE

Modo Extracción	Modo Recirculación Superior	Modo Recirculación Frontal
Alto 231	Alto 372	Alto 152
Ancho 600	Ancho 615	Ancho 600
Fondo 282	Fondo 282	Fondo 282



INOX

BLACK EDITION

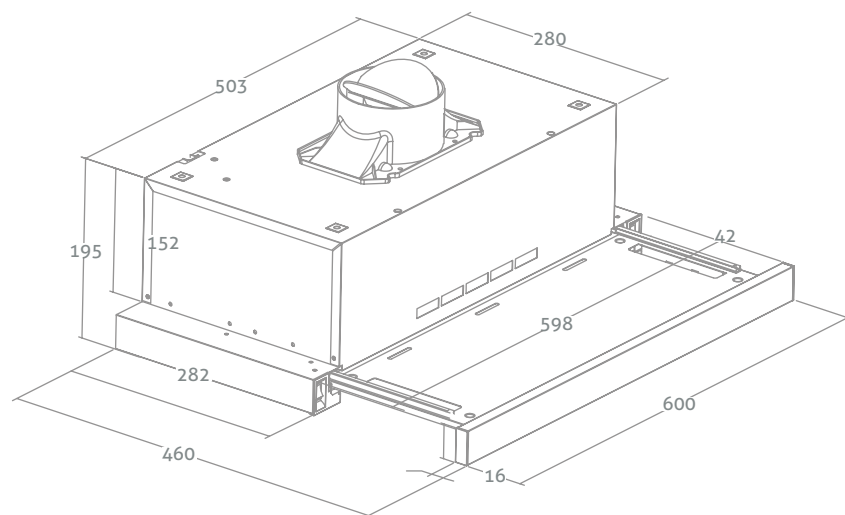

CAMPANA EXTRACTORA HC1-90

CARACTERÍSTICAS

Campana retráctil 90 cm
Instalación fija bajo mueble
Material de acero inoxidable
Motor integrado
2 velocidades de aspiración
Capacidad de aspiración 450 m³/h
Mandos mecánicos
Modo extracción y recirculación
2 filtros de aluminio
2 filtros de carbón (modo recirculación)
2 ampolletas incandescentes

ESPECIFICACIONES

Potencia total 150 W
Potencia motor 70 W
Velocidad motor 1700 rpm
Potencia iluminación 2 x 40 W
Tensión 220 - 240 V
Frecuencia 50 Hz
Nivel máximo de ruido 65 dB
Enchufe de 10 A
Peso Neto 8,6 Kg

DIMENSIONES PRODUCTO

Alto 195 mm
Ancho 900 mm
Fondo 300 mm
Fondo extraído 460 mm
Diámetro ducto de 120 mm

DIMENSIONES ENCASTRE

Modo Extracción	Modo Recirculación Superior
Alto 231	Alto 372
Ancho 900	Ancho 915
Fondo 282	Fondo 282

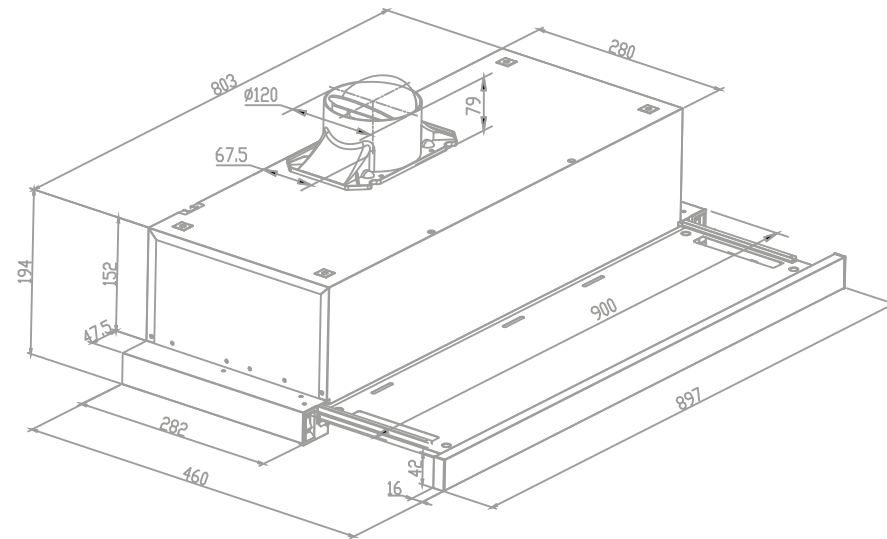

CAMPANA EXTRACTORA TH60D-E

CARACTERÍSTICAS

- Campana retráctil 60 cm
- Instalación fija bajo mueble
- Material de acero inoxidable
- Motor integrado
- 2 velocidades de aspiración
- Capacidad de aspiración 450 m³/h
- Mandos digitales
- Modo extracción y recirculación
- 2 filtros de aluminio
- 2 filtros de carbón (modo recirculación)
- 2 ampolletas incandescentes

ESPECIFICACIONES

- Potencia total 120 W
- Potencia motor 70 W
- Potencia iluminación 2 x 40 W
- Tensión 220 - 240 V
- Frecuencia 50 Hz
- Nivel máximo de ruido 58 dB
- Enchufe de 10 A
- Peso Neto 7,0 Kg

DIMENSIONES PRODUCTO

- Alto 270 mm
- Ancho 600 mm
- Fondo 300 mm
- Fondo extraído 472 mm
- Diámetro ducto de 120 mm

DIMENSIONES ENCASTRE

Modo Extracción	Modo Recirculación Superior
Alto 308	Alto 429
Ancho 600	Ancho 615
Fondo 312	Fondo 312

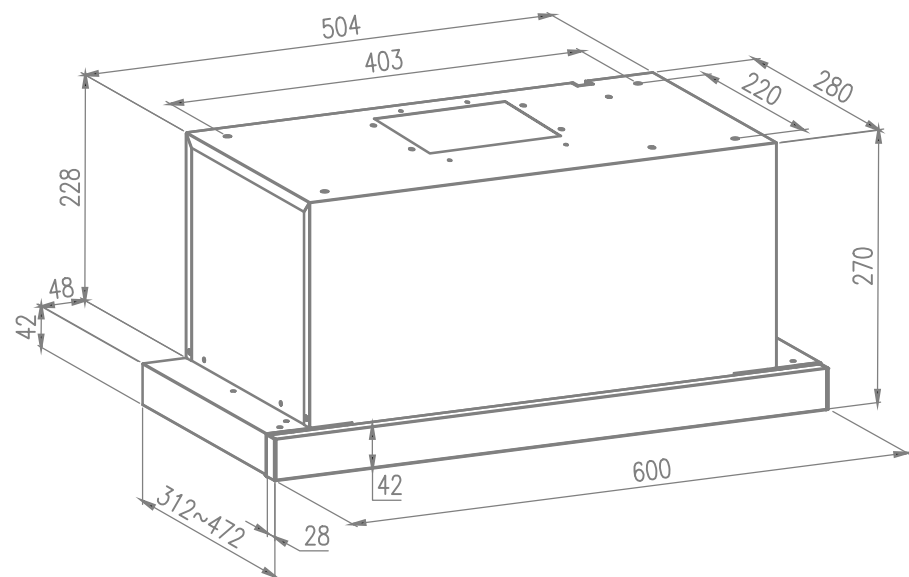

CAMPANA EXTRACTORA QCH60-I

CARACTERÍSTICAS

- Material de acero inoxidable
- Color Inox
- Motor integrado
- 3 velocidades de aspiración
- Capacidad de aspiración 550 m³/h
- Mandos mecánicos
- Modo extracción y recirculación
- 2 filtros de aluminio
- 1 filtro de carbón (modo recirculación)
- 2 ampolletas Led

ESPECIFICACIONES

- Potencia total 122 W
- Potencia motor 120 W
- Potencia iluminación 2 x 1 W LED
- Tensión 220 - 240 V
- Frecuencia 50 Hz
- Nivel máximo de ruido 58 dB
- Enchufe de 10 A
- Peso Neto 9,2 Kg

DIMENSIONES PRODUCTO

- Alto 450 - 750 mm
- Ancho 600 mm
- Fondo 450 mm
- Diámetro ducto de 120 mm

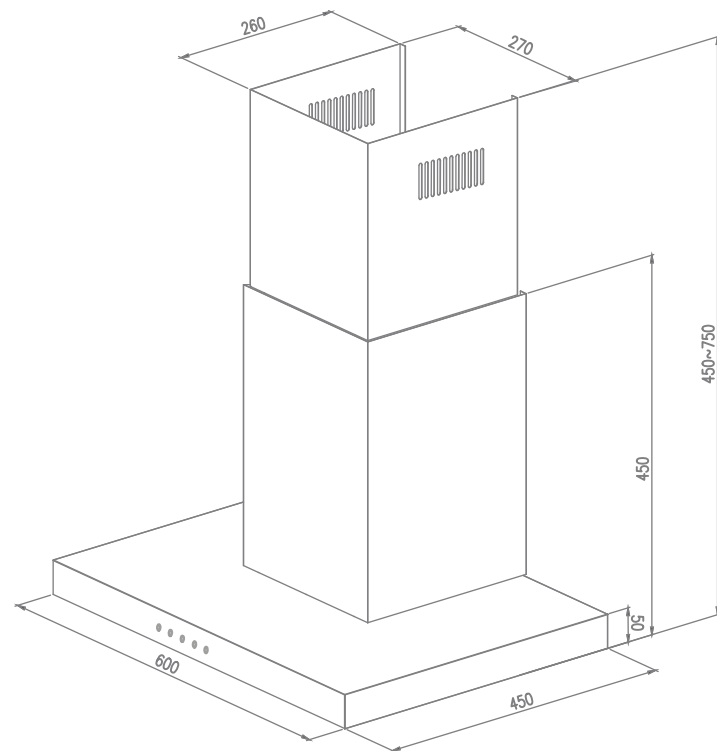

CAMPANA EXTRACTORA QCH60

CARACTERÍSTICAS

- Material de acero inoxidable
- Color Inox
- Motor integrado
- 3 velocidades de aspiración
- Capacidad de aspiración 550 m³/h
- Mandos digitales
- Modo extracción y recirculación
- 2 filtros de aluminio
- 1 filtro de carbón (modo recirculación)
- 2 ampolletas Led

ESPECIFICACIONES

- Potencia total 122 W
- Potencia motor 120 W
- Potencia iluminación 2 x 1 W LED
- Tensión 220 - 240 V
- Frecuencia 50 Hz
- Nivel máximo de ruido 58 dB
- Enchufe de 10 A
- Peso Neto 9,2 Kg

DIMENSIONES PRODUCTO

- Alto 450 - 750 mm
- Ancho 600 mm
- Fondo 450 mm
- Diámetro ducto de 120 mm

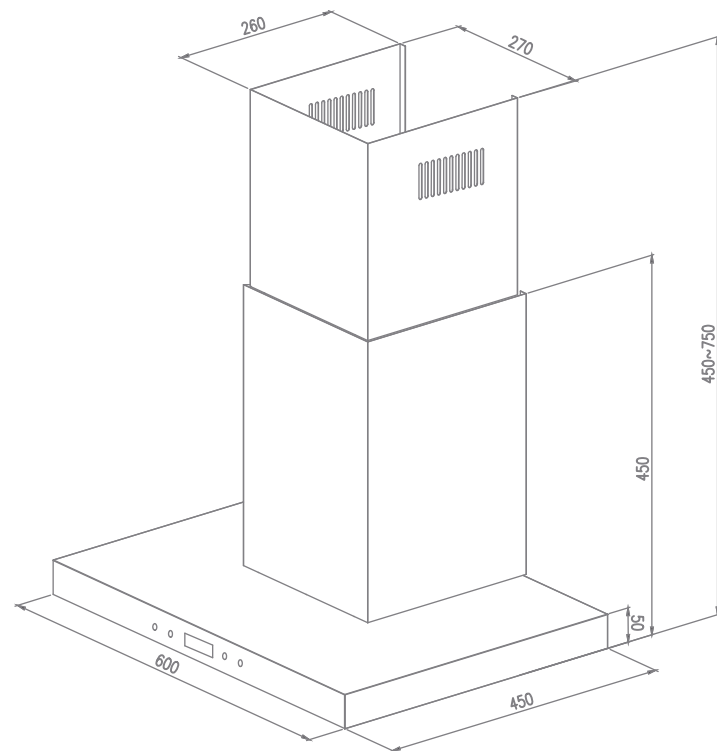

CAMPANA EXTRACTORA QCH90-1

CARACTERÍSTICAS

- Material de acero inoxidable
- Color Inox
- Motor integrado
- 3 velocidades de aspiración
- Capacidad de aspiración 550 m³/h
- Mandos mecánicos
- Modo extracción y recirculación
- 3 filtros de aluminio
- 1 filtro de carbón (modo recirculación)
- 2 ampolletas Led

ESPECIFICACIONES

- Potencia total 162 W
- Potencia motor 160 W
- Potencia iluminación 2 x 1 W LED
- Tensión 220 - 240 V
- Frecuencia 50 Hz
- Nivel máximo de ruido 58 dB
- Enchufe de 10 A
- Peso Neto 14,4 Kg

DIMENSIONES PRODUCTO

- Alto 450 - 750 mm
- Ancho 900 mm
- Fondo 450 mm
- Diámetro ducto de 150 mm

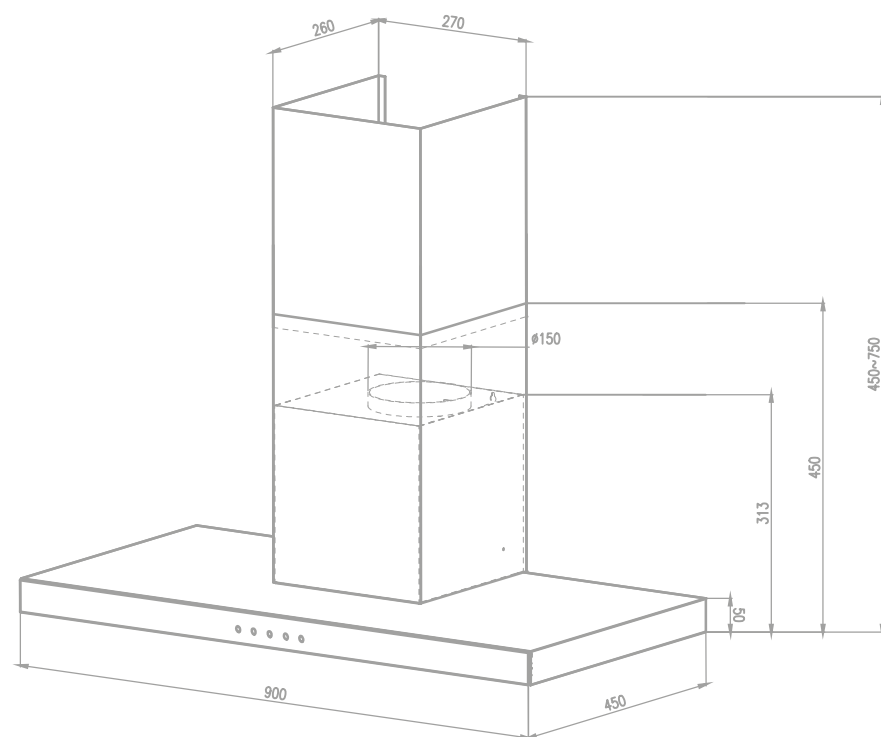

CAMPANA EXTRACTORA QCH90

CARACTERÍSTICAS

- Material de acero inoxidable
- Color Inox
- Motor integrado
- 3 velocidades de aspiración
- Capacidad de aspiración 550 m³/h
- Mandos digitales
- Modo extracción y recirculación
- 3 filtros de aluminio
- 1 filtro de carbón (modo recirculación)
- 2 ampolletas Led

ESPECIFICACIONES

- Potencia total 162 W
- Potencia motor 160 W
- Potencia iluminación 2 x 1 W LED
- Tensión 220 - 240 V
- Frecuencia 50 Hz
- Nivel máximo de ruido 58 dB
- Enchufe de 10 A
- Peso Neto 14,4 Kg

DIMENSIONES PRODUCTO

- Alto 450 - 750 mm
- Ancho 900 mm
- Fondo 450 mm
- Diámetro ducto de 150 mm



ENCIMERA QEE2T

CARACTERÍSTICAS

Encimera eléctrica
Material de acero inoxidable
Indicador de placa encendida
Mandos mecánicos
7 niveles de calor
Quemador frontal de potencia 1000 W
Quemador trasero (punto rojo) de 2000 W

ESPECIFICACIONES

Potencia nominal 3000 W
Tensión 220 - 240 V
Frecuencia 50/60 Hz
Peso Neto 5 Kg

DIMENSIONES PRODUCTO

Alto 90 mm
Ancho 297 mm
Fondo 515 mm

DIMENSIONES ENCASTRE

Alto 53 mm
Ancho 283 mm
Fondo 498 mm

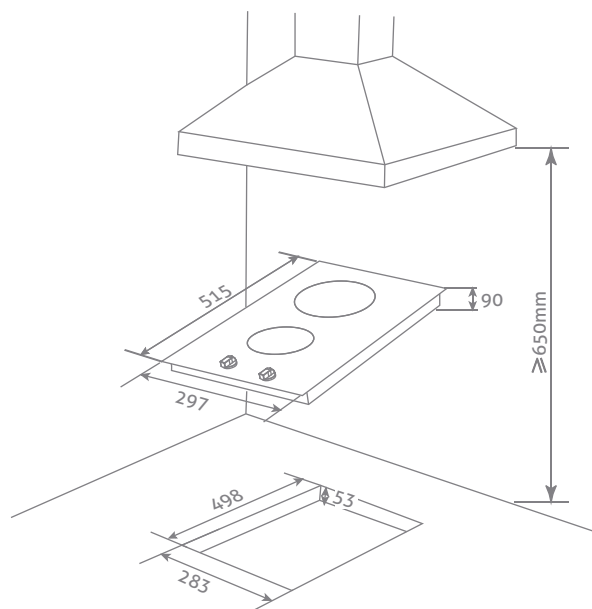

ENCIMERA QEE4T

CARACTERÍSTICAS

- Encimera eléctrica
- Material de acero inoxidable
- Indicador de placa encendida
- Mandos mecánicos
- 7 niveles de calor
- Quemador trasero izq. de potencia 1000 W
- Quemador frontal izq. de potencia 1500 W
- Quemador trasero der. (punto rojo) de 2000 W
- Quemador frontal der. de potencia 1000 W

ESPECIFICACIONES

- Potencia nominal 5500 W
- Tensión 220 - 240 V
- Frecuencia 50/60 Hz
- Peso neto 8 Kg

DIMENSIONES PRODUCTO

- Alto 78 mm
- Ancho 580 mm
- Fondo 500 mm

DIMENSIONES ENCASTRE

- Alto 43 mm
- Ancho 557 mm
- Fondo 477 mm

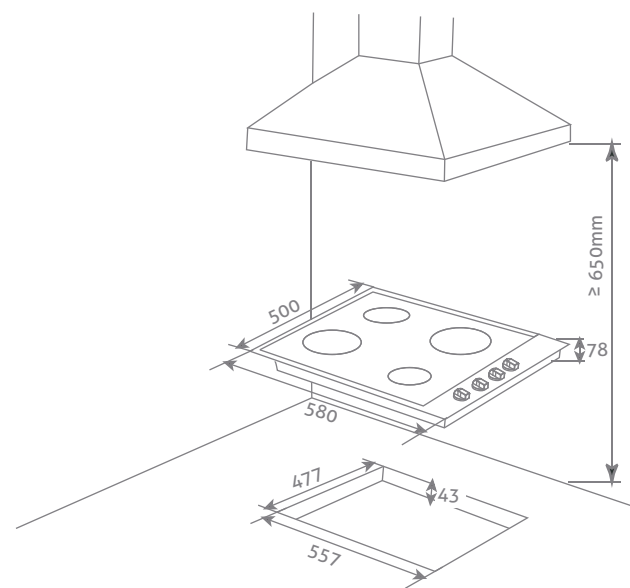
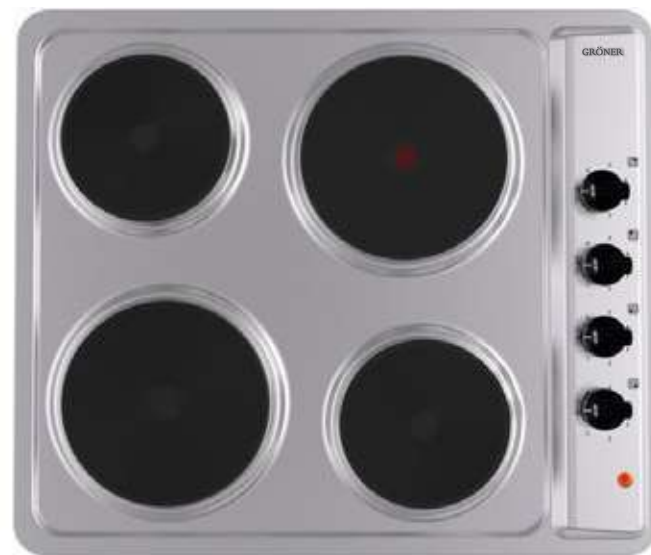

ENCIMERA HE2T / HE2T-B

CARACTERÍSTICAS

- Encimera vitrocerámica
- Superficie de cristal templado
- Timer digital 0 - 99 min
- Panel de control touch
- 9 niveles de calor
- Quemador trasero de potencia 1200 W
- Quemador frontal dual de potencia 700/1700 W
- Bloqueo de niños
- Apagado automático de seguridad
- Indicador placa encendida
- Indicador de calor residual
- Terminación borde biselado (opcional)

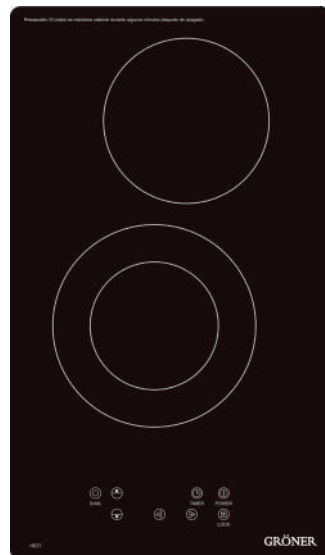

ESPECIFICACIONES

- Potencia nominal 2900 W
- Tensión 220 - 240 V
- Frecuencia 50/60 Hz
- Peso Neto 4.4 Kg
- QR Certificación SEC 259925

DIMENSIONES PRODUCTO

- Alto 68 mm
- Ancho 300 mm
- Fondo 520 mm

DIMENSIONES ENCASTRE

- Alto 63 mm
- Ancho 280 mm
- Fondo 496 mm

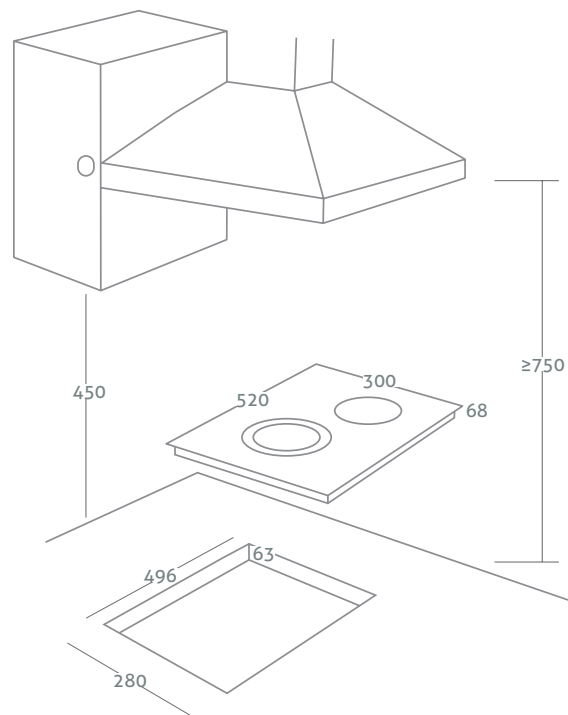

ENCIMERA HE3T / HE3T-B

CARACTERÍSTICAS

Encimera vitrocerámica
Superficie de cristal templado
Panel de control touch
Timer digital 0 - 99 min
9 niveles de calor
Quemador trasero de potencia 1200 W
Quemador frontal der. de potencia 1200 W
Quemador frontal dual de potencia 700/1700 W
Bloqueo de niños
Apagado automático de seguridad
Indicador placa encendida
Indicador de calor residual
Terminación borde biselado (opcional)

ESPECIFICACIONES

Potencia nominal 4100 W
Tensión 220 - 240 V
Frecuencia 50/60 Hz
Peso neto 7.0 Kg
QR Certificación SEC 259914

DIMENSIONES PRODUCTO

Alto 68 mm
Ancho 600 mm
Fondo 435 mm

DIMENSIONES ENCASTRE

Alto 63 mm
Ancho 575 mm
Fondo 410 mm

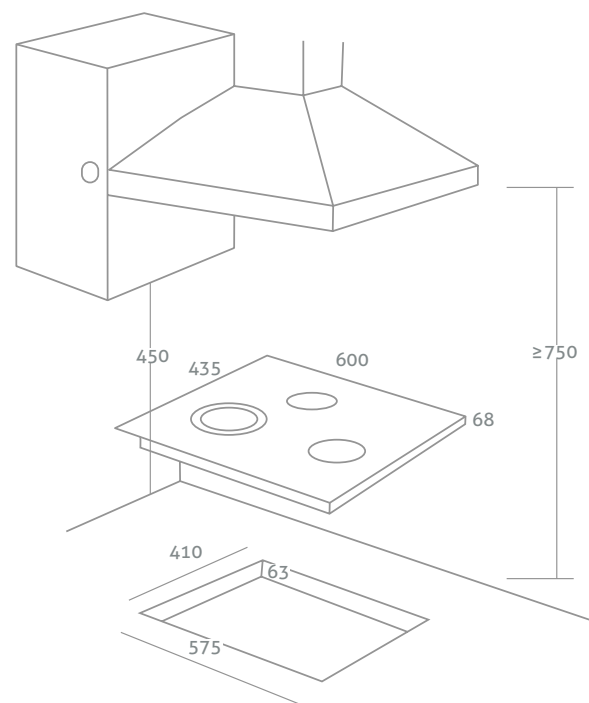
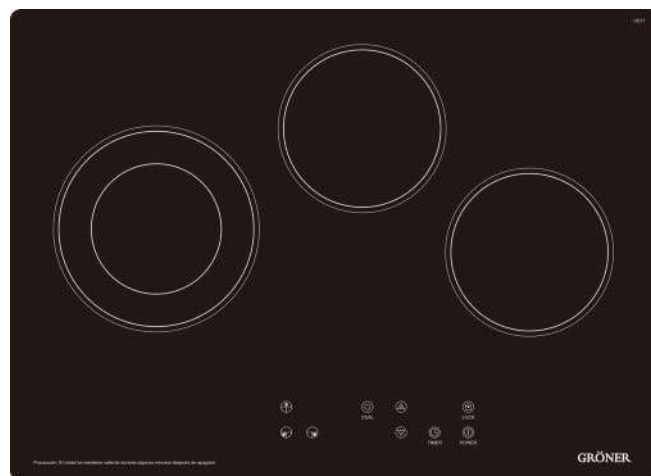

ENCIMERA HE4T / HE4T-B

CARACTERÍSTICAS

Encimera vitrocerámica
Superficie de cristal templado
Timer digital 0 - 99 min
Panel de control touch
9 niveles de calor
Quegador trasero izq. de potencia 1200 W
Quegador frontal izq. de potencia 1200 W
Quegador trasero dual de potencia 700/1700 W
Quegador frontal der. de potencia 1200 W
Bloqueo de niños
Apagado automático de seguridad
Indicador placa encendida
Indicador de calor residual
Terminación borde biselado (opcional)

ESPECIFICACIONES

Potencia nominal 5300 W
Tensión 220 - 240 V
Frecuencia 50/60 Hz
Peso neto 7.4 Kg
QR Certificación SEC 289518

DIMENSIONES PRODUCTO

Alto 68 mm
Ancho 600 mm
Fondo 435 mm

DIMENSIONES ENCASTRE

Alto 63 mm
Ancho 575 mm
Fondo 410 mm

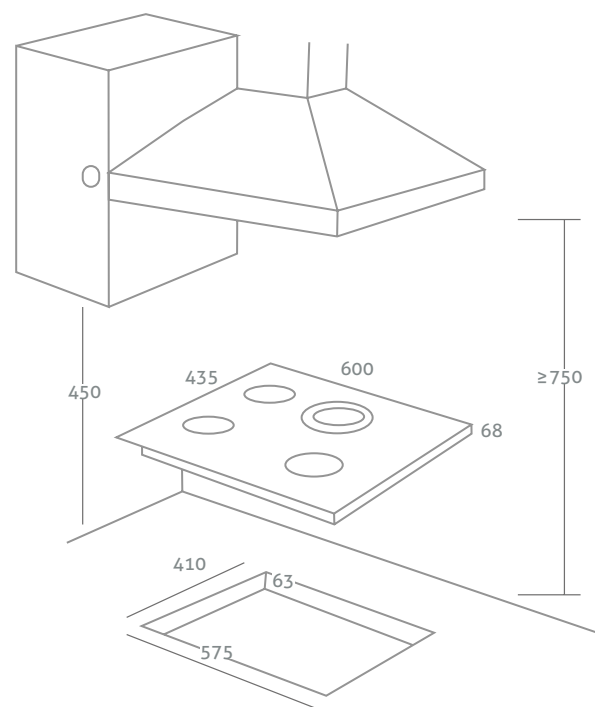
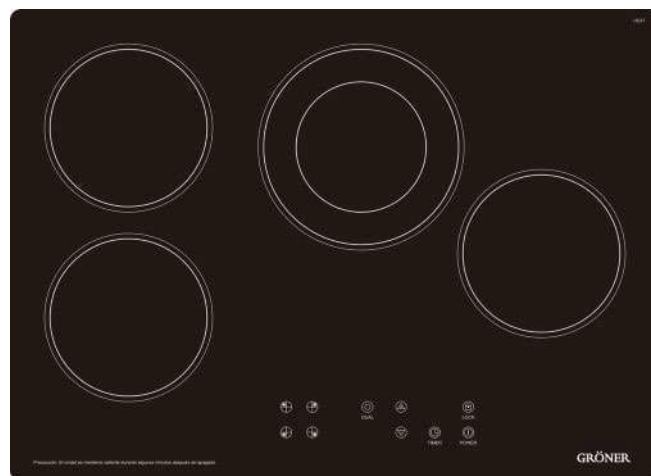

ENCIMERA A GAS QEG2

CARACTERÍSTICAS

Instalación sobre cubierta
Material en acero inoxidable
Cubierta sellada antiderrame
Parrillas de hierro fundido
Sistema de seguridad Gas Stop (Termopar)
Sistema de autoencendido
Mandos mecánicos
2 niveles de calor
2 quemadores
Quemador frontal semirápido
Quemador trasero rápido
Tipo de gas licuado o gas natural

ESPECIFICACIONES

Potencia calórica 4,75 kW
Tensión 220 V
Frecuencia 50 Hz
Peso neto 4.6 Kg

DIMENSIONES PRODUCTO

Alto 95 mm
Ancho 297 mm
Fondo 515 mm

DIMENSIONES ENCASTRE

Alto 90 mm
Ancho 283 mm
Fondo 498 mm

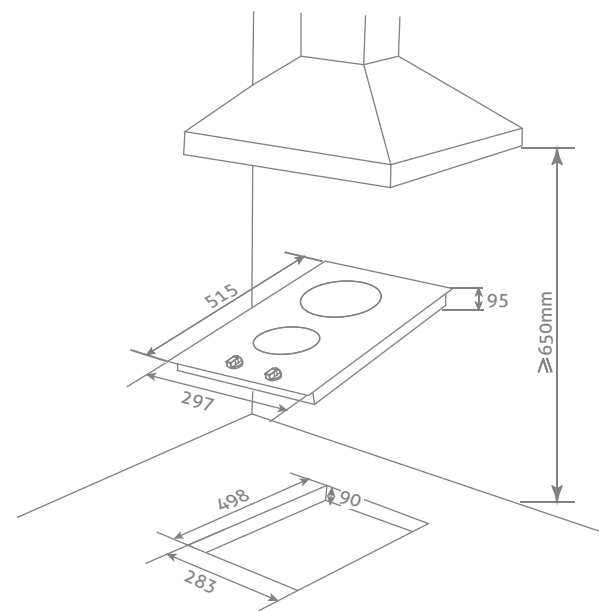

ENCIMERA A GAS QEG4

CARACTERÍSTICAS

- Instalación sobre cubierta
- Material en acero inoxidable
- Cubierta sellada antiderrame
- Parrillas de hierro fundido
- Sistema de seguridad Gas Stop (Termopar)
- Sistema de autoencendido
- Mandos mecánicos
- 2 niveles de calor
- 4 quemadores
- Quemadores izquierdos semirápidos
- Quemador trasero derecho para Wok
- Quemador frontal derecho auxiliar
- Tipo de gas licuado o gas natural

ESPECIFICACIONES

- Potencia calórica 8,0 kW
- Tensión 220 V
- Frecuencia 50 Hz
- Peso neto 8.0 Kg

DIMENSIONES PRODUCTO

- Alto 95 mm
- Ancho 580 mm
- Fondo 500 mm

DIMENSIONES ENCASTRE

- Alto 90 mm
- Ancho 557 mm
- Fondo 477 mm

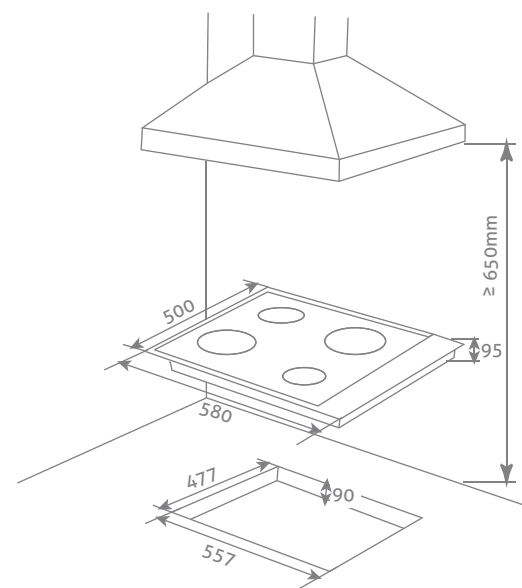

ENCIMERA A GAS QEG4-V

CARACTERÍSTICAS

- Instalación sobre cubierta
- Superficie de cristal templado
- Cubierta sellada antiderrame
- Parrillas de hierro fundido
- Sistema de seguridad Gas Stop (Termopar)
- Sistema de Autoencendido
- Mandos mecánicos
- 2 niveles de calor
- 4 quemadores
- Quemadores izquierdos semirápidos
- Quemador trasero derecho rápido
- Quemador frontal derecho auxiliar
- Tipo de gas licuado o gas natural

ESPECIFICACIONES

- Potencia calórica 7,5 kW
- Tensión 220 V
- Frecuencia 50 Hz
- Peso neto 13.5 Kg

DIMENSIONES PRODUCTO

- Alto 100 mm
- Ancho 580 mm
- Fondo 510 mm

DIMENSIONES ENCASTRE

- Alto 90 mm
- Ancho 557 mm
- Fondo 477 mm

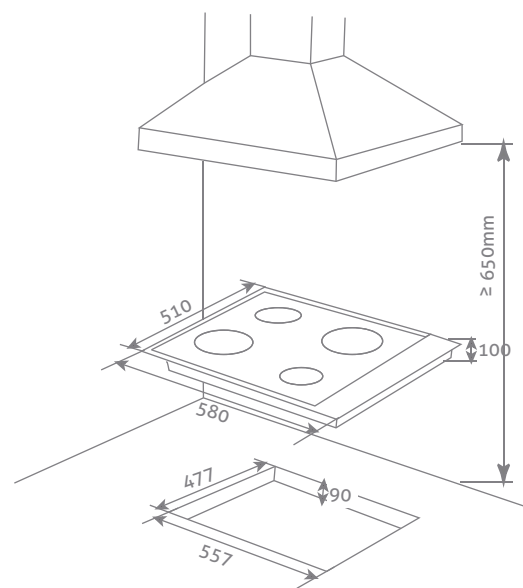
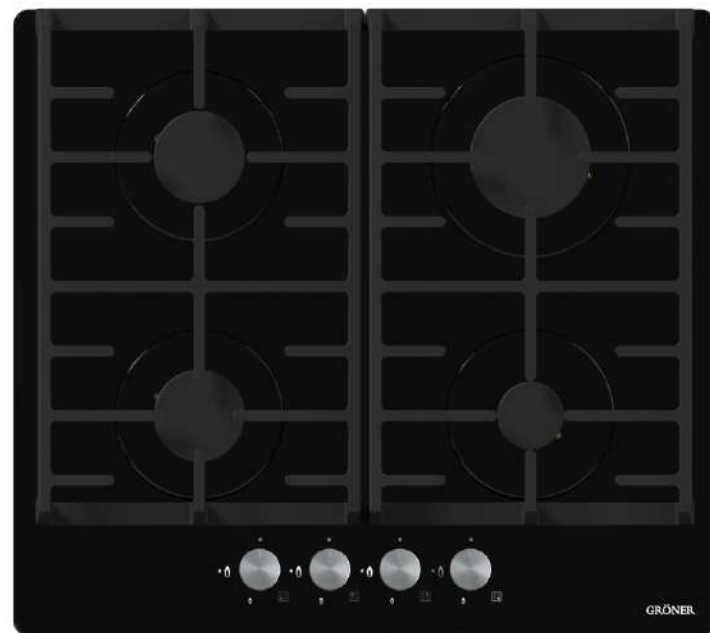

ENCIMERA A GAS QEG5-V

CARACTERÍSTICAS

- Instalación sobre cubierta
- Superficie de cristal templado
- Cubierta sellada antiderrame
- Parrillas de hierro fundido
- Sistema de seguridad Gas Stop (Termopar)
- Sistema de autoencendido
- 2 niveles de calor
- 5 quemadores
- Quemador izquierdo frontal rápido
- Quemadores traseros semirápidos
- Quemador frontal derecho auxiliar
- Triple quemador central
- Tipo de gas licuado o gas natural

ESPECIFICACIONES

- Potencia calórica 11,3 kW
- Tensión 220 V
- Frecuencia 50 Hz
- Peso neto 14 Kg

DIMENSIONES PRODUCTO

- Alto 100 mm
- Ancho 700 mm
- Fondo 510 mm

DIMENSIONES ENCASTRE

- Alto 90 mm
- Ancho 557 mm
- Fondo 477 mm

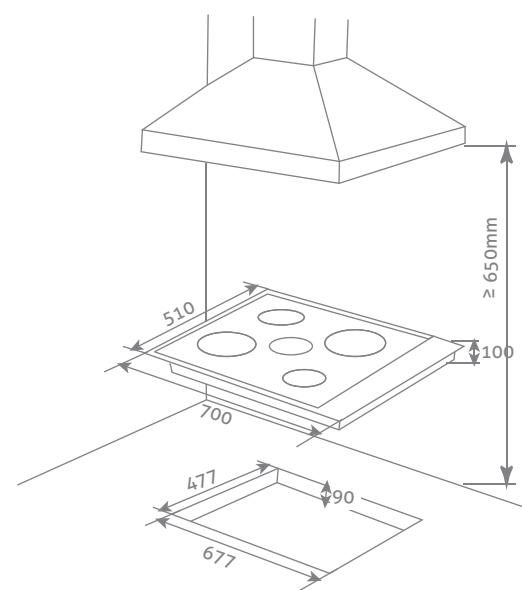
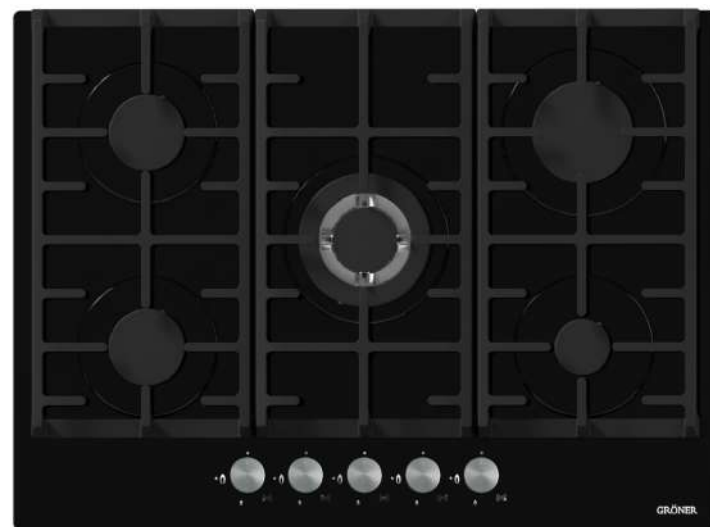

HORNO MICROONDAS GM23A

CARACTERÍSTICAS

- Cavidad interior y frontal en acero inoxidable
- Cubierta color plata
- Capacidad 25 L
- 6 niveles de poder
- Panel de control y reloj digital
- Función de encendido rápido
- Función grill
- Función combinada de grill y microondas
- Función cocción por peso
- Función descongelar por peso
- Iluminación interior



ESPECIFICACIONES

- Potencia Motor 1400 W
- Potencia Grill 1000 W
- Tensión 230 V
- Frecuencia 50 Hz
- Clasificación energética A
- QR Certificación SEC 265716

DIMENSIONES PRODUCTO

- Alto 390 mm
- Ancho 595 mm
- Fondo 417 (incluye mango de 40mm)

DIMENSIONES ENCASTRE

- Alto 365 mm
- Ancho 560 mm
- Fondo 410 mm

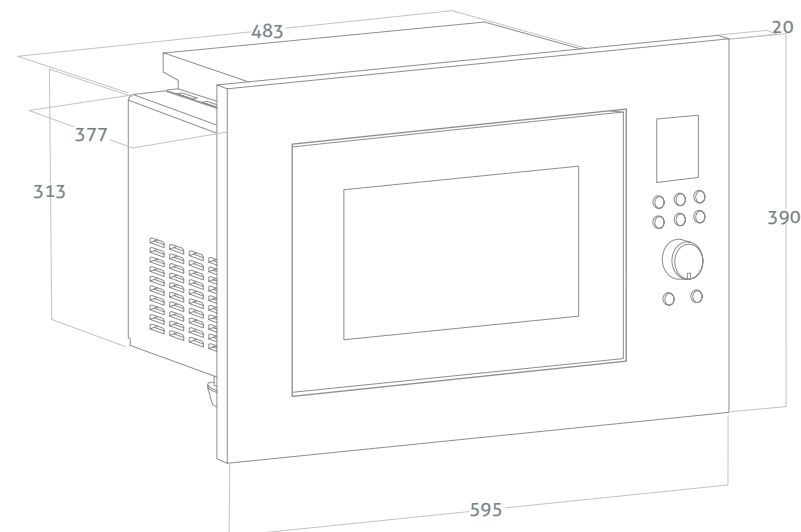

HORNO MICROONDAS QM25A

CARACTERÍSTICAS

Cavidad interior y frontal en acero inoxidable
Cubierta color plata (negro opcional)
Capacidad 25 L
10 niveles de poder
Panel de control y reloj digital
Función de encendido rápido
Función grill
Función combinada de grill y microondas
Iluminación interior

ESPECIFICACIONES

Potencia Motor 1450 W
Potencia Grill 1000 W
Tensión 220 V
Frecuencia 50 Hz
Peso neto 15.7 Kg
Clasificación energética A
QR Certificación SEC 289110

DIMENSIONES PRODUCTO

Alto 384 mm
Ancho 595 mm
Fondo 397 mm (incluye mango de 29 mm)

DIMENSIONES ENCASTRE

Alto 360 mm
Ancho 600 mm
Fondo 550 mm

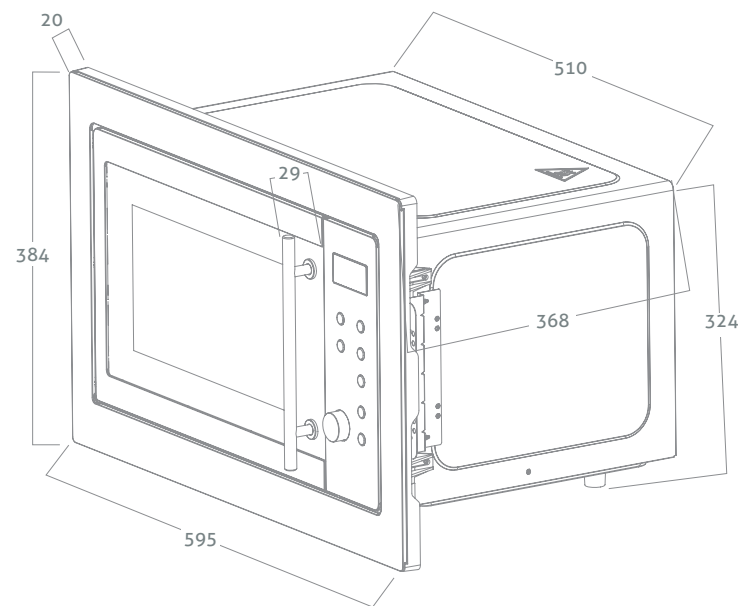

HORNO MICROONDAS QM25B

CARACTERÍSTICAS

- Cavidad interior en acero inoxidable
- Cubierta color negro
- Capacidad 25 L
- 10 niveles de poder
- Panel de control y reloj digital
- Función de encendido rápido
- Función grill
- Función combinada de grill y microondas
- Iluminación interior

ESPECIFICACIONES

- Potencia Motor 1450 W
- Potencia Grill 1000 W
- Tensión 220 V
- Frecuencia 50 Hz
- Peso neto 15.7 Kg
- Clasificación energética A
- QR Certificación SEC 289110

DIMENSIONES PRODUCTO

- Alto 384 mm
- Ancho 595 mm
- Fondo 397 mm (incluye mango de 29 mm)

DIMENSIONES ENCASTRE

- Alto 360 mm
- Ancho 600 mm
- Fondo 550 mm

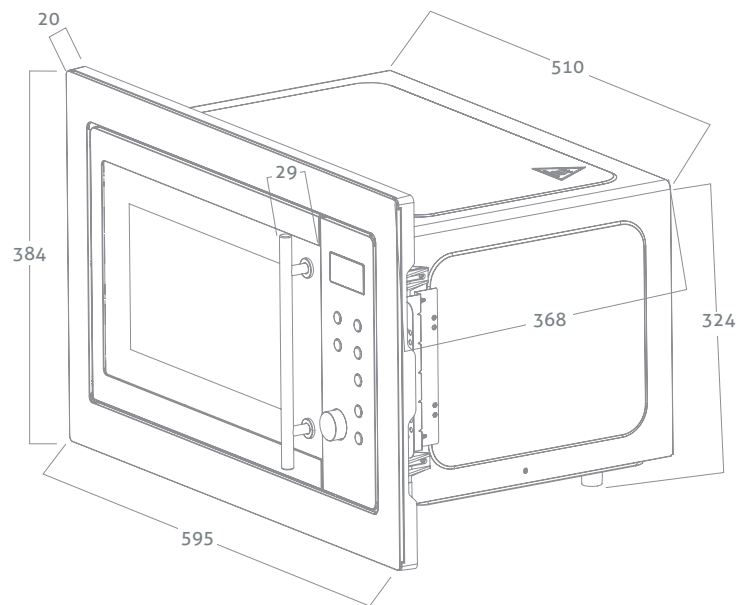

LAVAVAPLATOS ZELA801HB

CARACTERÍSTICAS

2 Cubas
Instalación sobre cubierta
Material de acero inoxidable 304
Superficie con terminación satin
Bañado en pintura electro acústica
Espesor borde: 3 mm
Espesor bowl: 1.2 mm
Incluye:
Válvula
Rebalse
Desagüe
Tapón
Sifón
Incluye conexión a lavavajillas
Peso neto 9,0 Kg

DIMENSIONES PRODUCTO

Alto 225 mm
Ancho 780 mm
Fondo 430 mm

DIMENSIONES ENCASTRE

Alto 225 mm
Ancho 781 mm
Fondo 431 mm



Satin

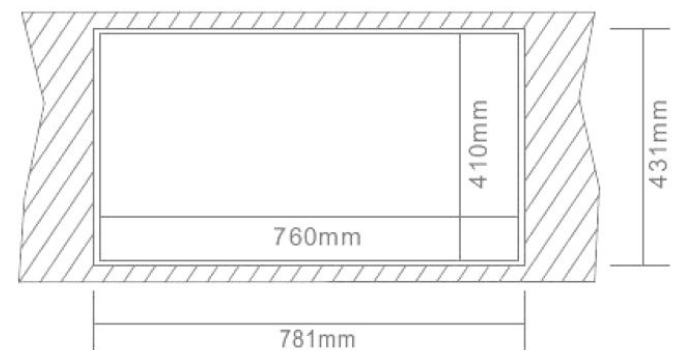
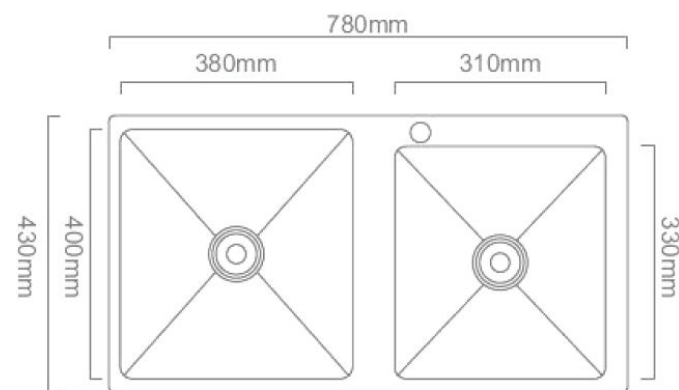

LAVAVAPLATOS ZELA430

CARACTERÍSTICAS

1 Cuba
Instalación bajo cubierta
Material de acero inoxidable 304
Terminación opcional (semi pulido o satin)
Bañado en pintura electro acústica
Espesor 0,7 mm
Incluye:
Válvula
Rebalse
Desagüe
Tapón
Sifón
Incluye conexión a lavavajillas
Peso neto 1,28 Kg

DIMENSIONES PRODUCTO

Alto 170 mm
Ancho 430 mm
Fondo 370 mm

DIMENSIONES ENCASTRE

Alto 180 mm
Ancho 400 mm
Fondo 340 mm



Satin

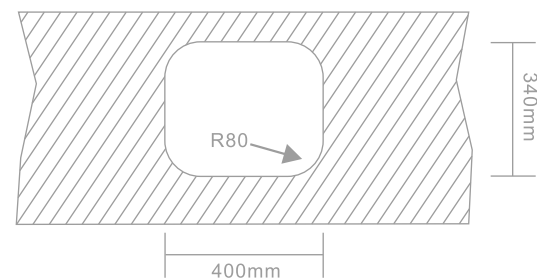
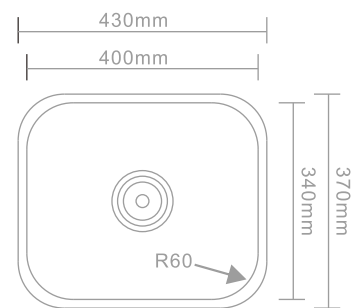

LAVAVAPLATOS ZELA425

CARACTERÍSTICAS

1 Cuba
Instalación bajo cubierta
Material de acero inoxidable 304
Terminación opcional (semi pulido o satin)
Bañado en pintura electro acústica
Espesor 0,7 mm
Incluye:
Válvula
Rebalse
Desagüe
Tapón
Sifón
Incluye conexión a lavavajillas
Peso neto 1,3 Kg

DIMENSIONES PRODUCTO

Alto 180 mm
Ancho 425 mm
Fondo 425 mm

DIMENSIONES ENCASTRE

Alto 190 mm
Ancho 400 mm
Fondo 400 mm



Satin

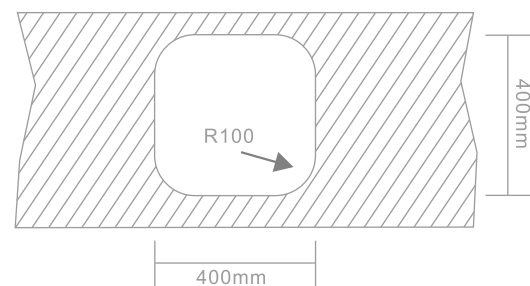
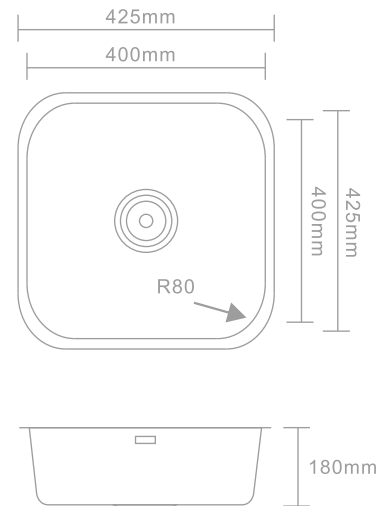



MUEBLE ORIGIN
SONOMA OAK
VBC96

MEDIDAS DISPONIBLES (mm)

		W	D	H
VBC96-060	Cubierta	600	460	50
	Base Principal	595	455	480
VBC96-070	Cubierta	700	460	50
	Base Principal	695	455	480
VBC96-080	Cubierta	800	460	50
	Base Principal	795	455	480
VBC96-090	Cubierta	900	460	50
	Base Principal	895	455	480
VBC96-120	Cubierta	1200	460	50
	Base Principal	1195	455	480

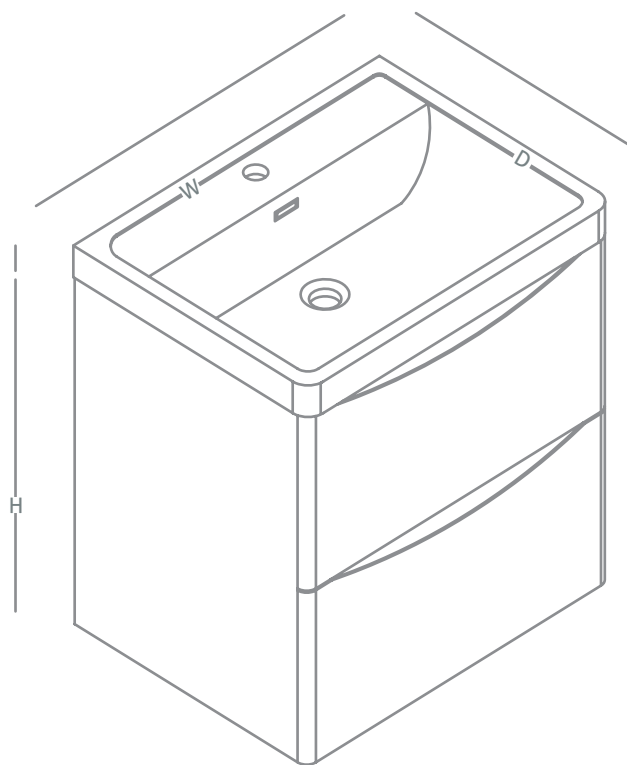

CARACTERÍSTICAS

Color Sonoma Oak (o según muestrario)
 Gabinete MDF con PVC thermofoil
 Lavamanos resina
 Instalación suspendida

TERMINACIONES

Mueble cierre Soft Close o Push Up
 No incluye grifería, desagüe ni sifón



MUEBLE WOOD
ELM OAK
VBC161

MEDIDAS DISPONIBLES (mm)

		W	D	H
VBC161-060	Espejo	600	180	800
	Cubierta	600	460	50
	Base Principal	595	455	550
	Gabinete Lateral	350	320	1600
VBC161-075	Espejo	750	180	800
	Cubierta	750	460	50
	Base Principal	745	455	550
	Gabinete Lateral	350	320	1600
VBC161-080	Espejo	800	180	800
	Cubierta	800	460	50
	Base Principal	795	455	550
	Gabinete Lateral	350	320	1600
VBC161-090	Espejo	900	180	800
	Cubierta	900	460	50
	Base Principal	895	455	550
	Gabinete Lateral	350	320	1600
VBC161-100	Espejo	1000	180	800
	Cubierta	1000	460	50
	Base Principal	995	455	550
	Gabinete Lateral	350	320	1600
VBC161-120	Espejo	1200	180	800
	Cubierta	1200	460	50
	Base Principal	1195	455	550
	Gabinete Lateral	350	320	1600

CARACTERÍSTICAS

Color Elm Oak (o según muestrario)
Gabinete MFC con Melamina
Lavamanos resina
Manillas metálicas
Instalación suspendida
Espejo doble puerta

TERMINACIONES

Cierre base Soft Close o Push Up
No incluye grifería, desagüe ni sifón

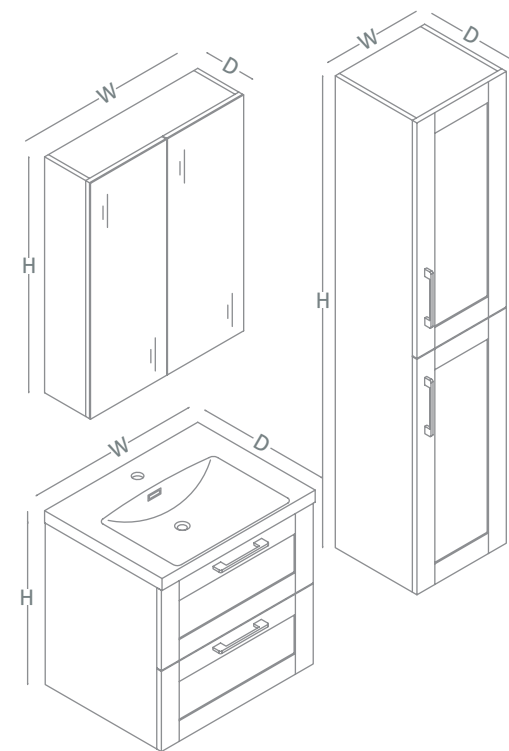

MUEBLE ANDES
SONOMA OAK
VBC138

MEDIDAS DISPONIBLES (mm)

		W	D	H
VBC138-060	Espejo	600	18	600
	Cubierta	600	460	50
	Base Principal	595	455	480
	Gabinetes	300	320	1400
VBC138-075	Espejo	750	18	600
	Cubierta	750	460	50
	Base Principal	745	455	480
	Gabinetes	300	320	1400
VBC138-080	Espejo	800	18	600
	Cubierta	800	460	50
	Base Principal	795	455	480
	Gabinetes	300	320	1400
VBC138-090	Espejo	900	18	600
	Cubierta	900	460	50
	Base Principal	895	455	480
	Gabinetes	300	320	1400
VBC138-100	Espejo	1000	18	600
	Cubierta	1000	460	50
	Base Principal	995	455	480
	Gabinetes	300	320	1400
VBC138-120	Espejo	1200	18	600
	Cubierta	1000	460	50
	Base Principal	1195	455	480
	Gabinetes	300	320	1400

CARACTERÍSTICAS

Color Sonoma Oak (o según muestrario)
Gabinete MFC con PVC thermofoil
Lavamanos resina
Instalación suspendida

TERMINACIONES

Mango de madera lacada
Cierre base Soft Close o Push Up
Cierre gabinetes laterales Soft Close o Push Up
No incluye grifería, desagüe ni sifón

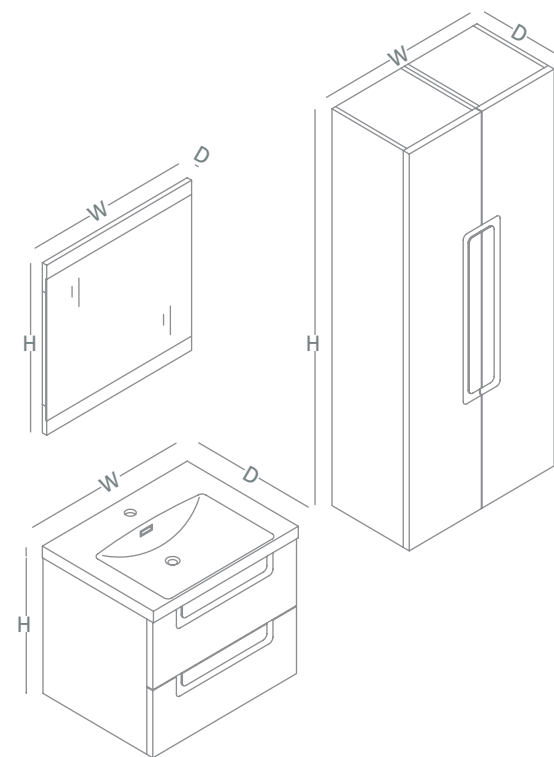

MUEBLE ICE
WAX OAK
VBC165

MEDIDAS DISPONIBLES (mm)

VBC165-060	Espejo	600	180	800
	Cubierta	600	460	20
	Base Principal	595	455	500
VBC165-075	Espejo	750	180	800
	Cubierta	750	460	20
	Base Principal	745	455	500
VBC165-080	Espejo	800	180	800
	Cubierta	800	460	20
	Base Principal	795	455	500
VBC165-090	Espejo	900	180	800
	Cubierta	900	460	20
	Base Principal	895	455	500
VBC165-100	Espejo	1000	180	800
	Cubierta	1000	460	20
	Base Principal	995	455	500

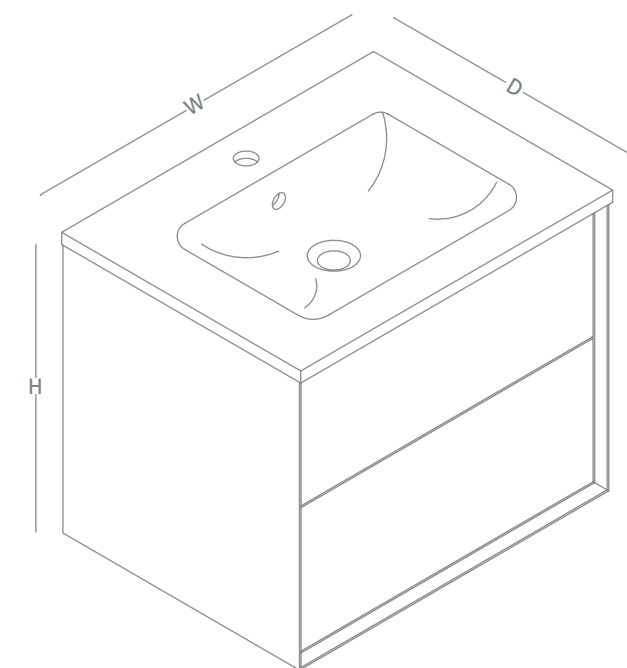
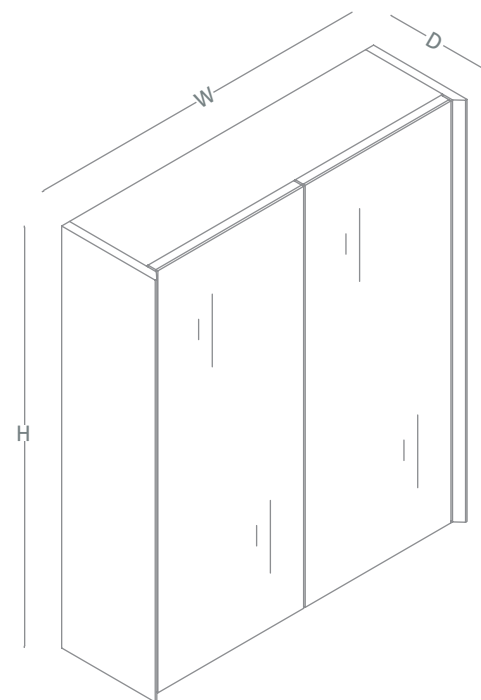

CARACTERÍSTICAS

Color Lacado Blanco y Wax Oak (o Lacado PVC a elección)
Gabinete MDF con PVC Thermofoil
Lavamanos resina
Instalación suspendida
Espejo con doble puerta

TERMINACIONES

Cierre base principal Touch Open
Cierre espejo Soft Close
No incluye grifería, desagüe ni sifón



MUEBLE LIMIT
SONOMA OAK
VTG95

MEDIDAS DISPONIBLES (mm)

		W	D	H
VTG95-060	Espejo	600	19	700
	Cubierta	610	460	20
	Base Principal	595	450	550
VTG95-080	Espejo	800	19	700
	Cubierta	810	460	20
	Base Principal	795	450	550
VTG95-090	Espejo	900	19	700
	Cubierta	910	460	20
	Base Principal	895	450	550
VTG95-100	Espejo	1000	19	700
	Cubierta	1110	460	20
	Base Principal	995	450	550

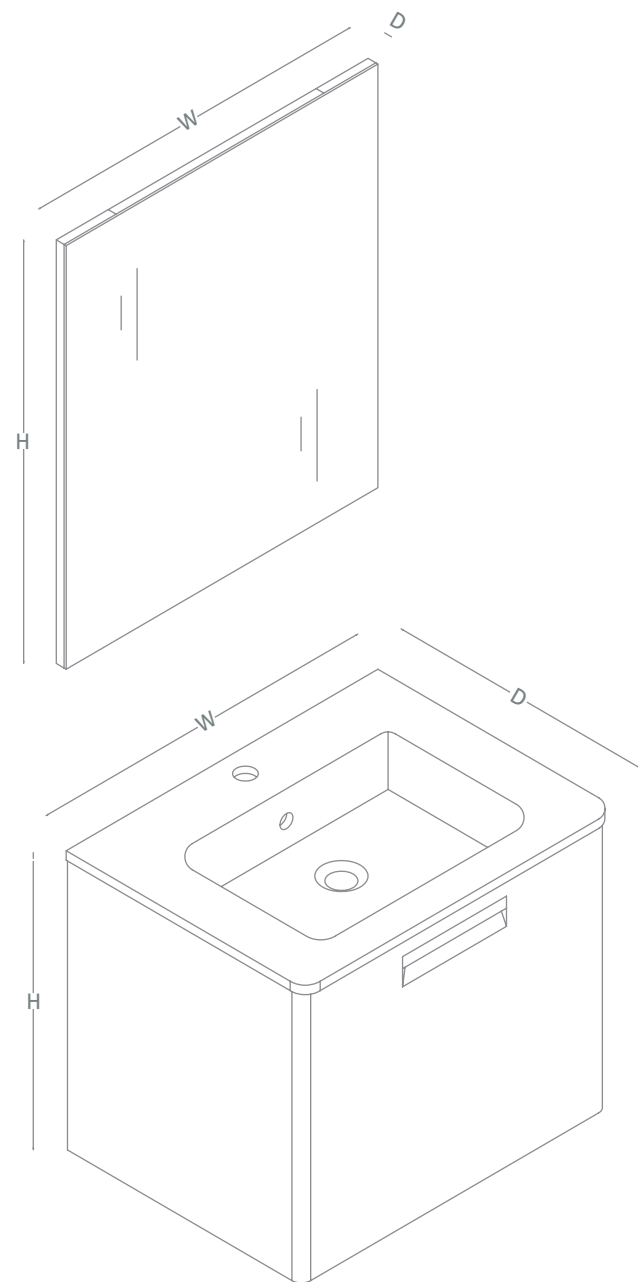

CARACTERÍSTICAS

Color Sonoma Oak (o según muestrario)
Gabinete MDC con PVC Thermofoil
Lavamanos cerámica
Marco espejo madera (MDF)
Instalación suspendida

TERMINACIONES

Cierre base principal con deslizadores metálicos
No incluye grifería, desagüe ni sifón



MUEBLE ALPINE
EXPRESSO STONE
VBC308

MEDIDAS DISPONIBLES (mm)

		W	D	H
VBC308-080	Espejo	800	18	750
	Cubierta	800	460	35
	Base Principal	795	455	400
VBC308-100	Espejo	1000	18	750
	Cubierta	1000	460	35
	Base Principal	995	455	400

CARACTERÍSTICAS

Color Espresso Stone (o según muestrario)
Gabinete MFC con Melamina
Lavamanos resina
Marco espejo madera (MDF con Melamina)
Instalación suspendida

TERMINACIONES

Cierre base principal con deslizadores metálicos
No incluye grifería, desagüe ni sifón

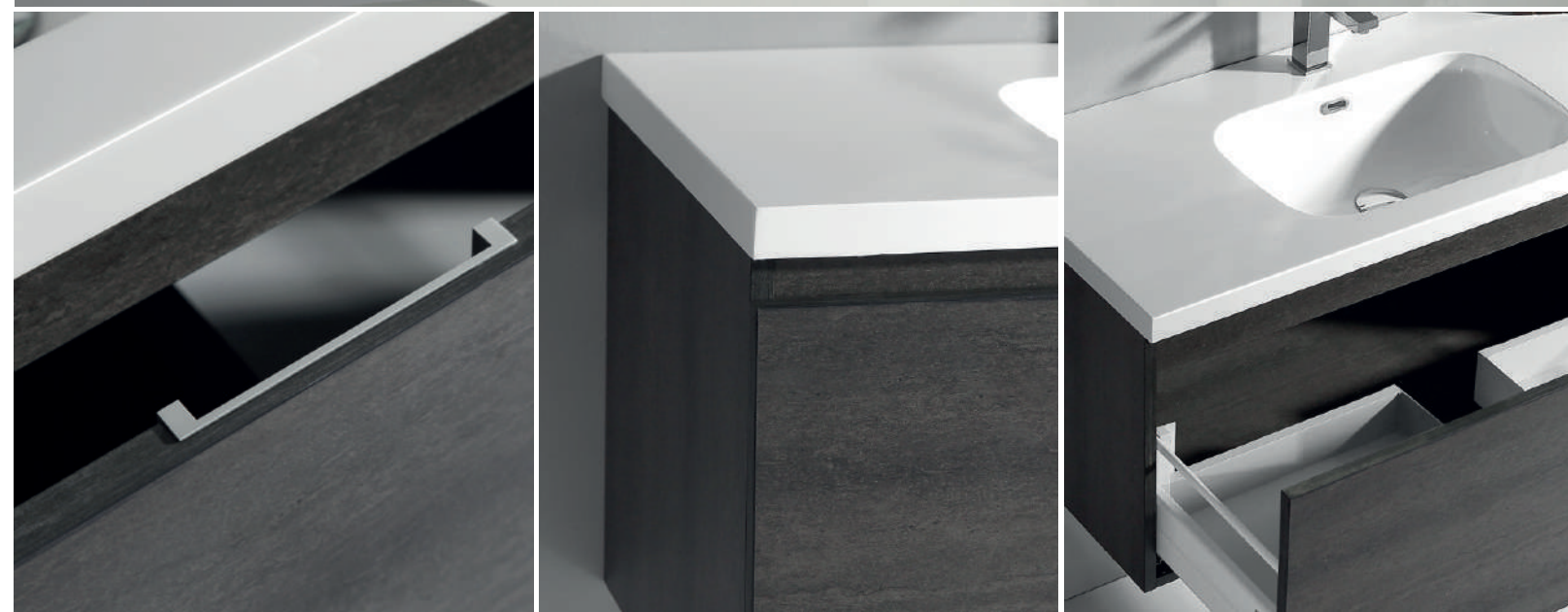
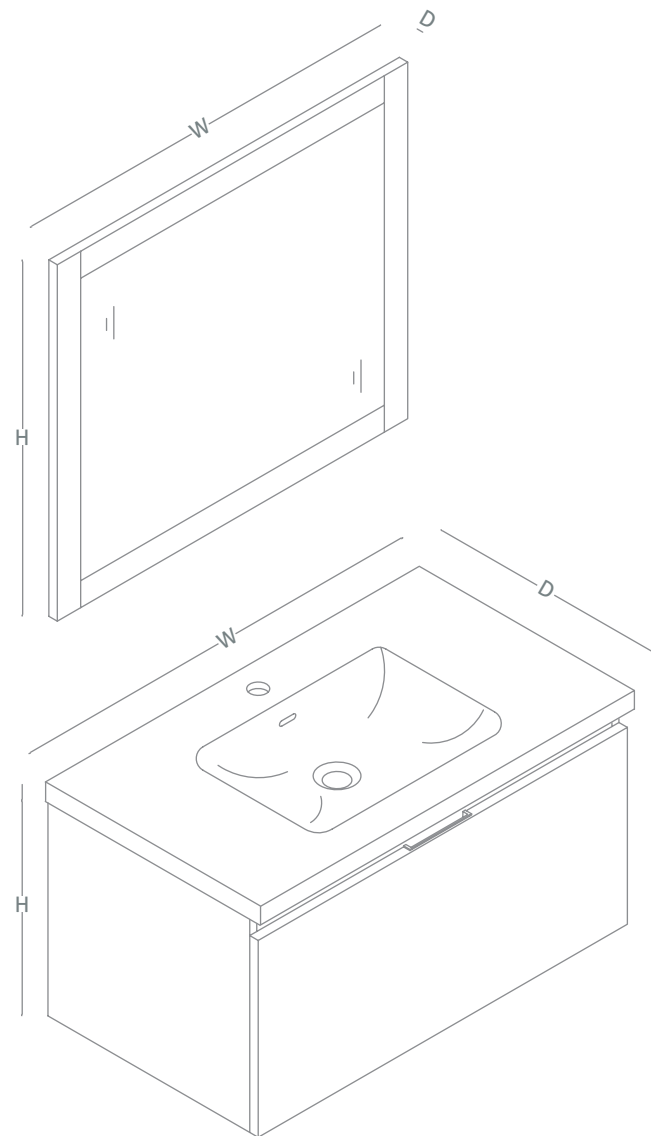

MUEBLE LAGOS
MOKA
BELA

MEDIDAS DISPONIBLES (mm)

		W	D	H
BELA-060	Espejo	600	5	500
	Cubierta	600	400	59
	Base Principal	590	395	450
BELA-070	Espejo	700	5	500
	Cubierta	700	400	59
	Base Principal	690	395	450
BELA-080	Espejo	800	5	500
	Cubierta	800	400	59
	Base Principal	790	395	450
BELA-090	Espejo	900	5	500
	Cubierta	900	400	59
	Base Principal	890	395	450

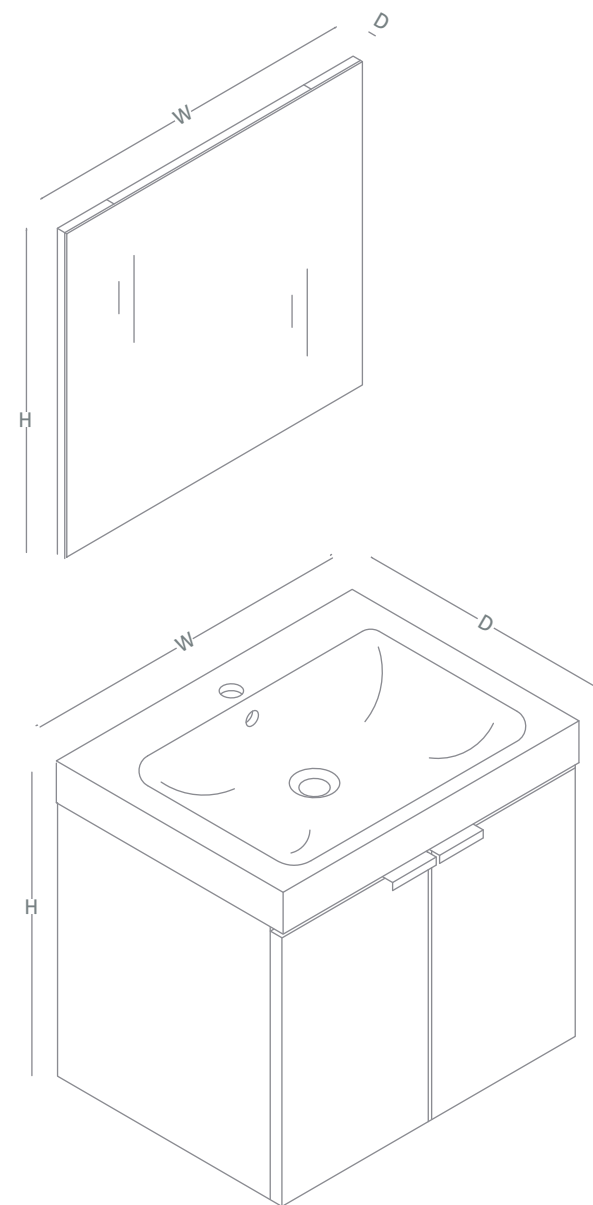

CARACTERÍSTICAS

Color Moka (o según muestrario)
Gabinete MFC con Melamina
Lavamanos resina
Manillas metálicas
Instalación suspendida

TERMINACIONES

Mueble cierre Soft Close
No incluye grifería, desagüe ni sifón



MUEBLE LAGOS SLIM
MOKA
BELAS

MEDIDAS DISPONIBLES (mm)

		W	D	H
BELAS-060	Espejo	600	5	500
	Cubierta	610	463	17
	Base Principal	600	455	450
BELAS-070	Espejo	700	5	500
	Cubierta	710	463	17
	Base Principal	700	455	450
BELAS-080	Espejo	800	5	500
	Cubierta	810	463	17
	Base Principal	800	455	450
BELAS-090	Espejo	900	5	500
	Cubierta	910	463	17
	Base Principal	900	455	450

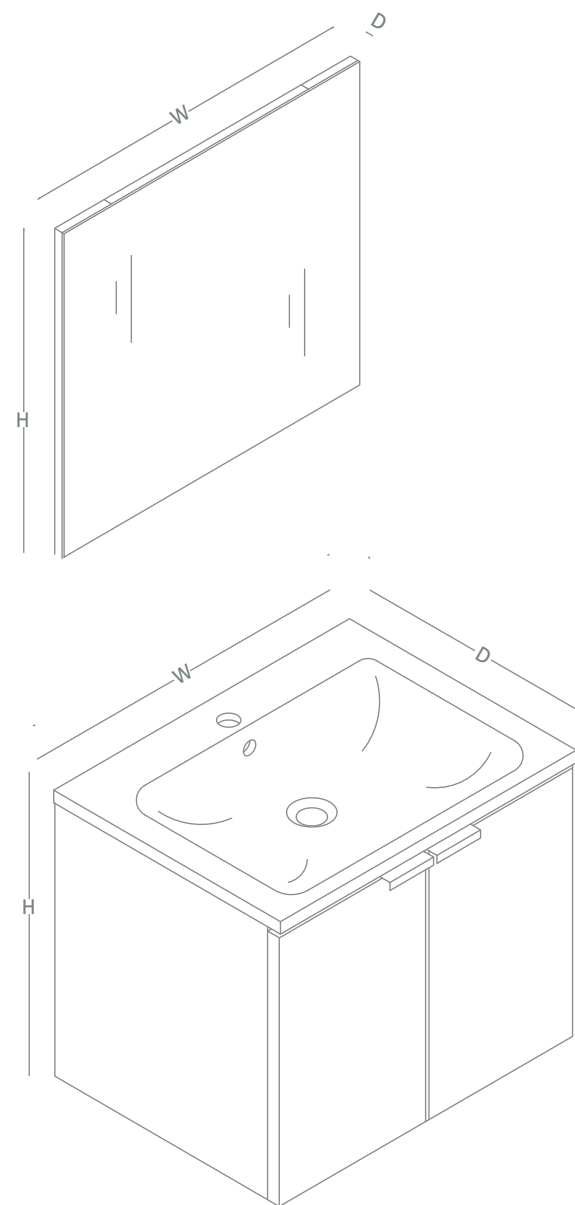

CARACTERÍSTICAS

Color Moka (o según muestrario)
Gabinete MFC con Melamina
Lavamanos resina o loza vitrea
Manillas metálicas
Instalación suspendida

TERMINACIONES

Mueble cierre Soft Close
No incluye grifería, desagüe ni sifón



MUEBLE OSLO
ROBLE
BEOS

MEDIDAS DISPONIBLES (mm)

		W	D	H
BEOS-060	Espejo	600	20	500
	Cubierta	610	463	17
	Base Principal	600	455	500
BEOS-070	Espejo	700	20	500
	Cubierta	710	463	17
	Base Principal	700	455	500
BEOS-080	Espejo	800	20	500
	Cubierta	810	463	17
	Base Principal	800	455	500
BEOS-090	Espejo	900	20	500
	Cubierta	910	463	17
	Base Principal	900	455	500

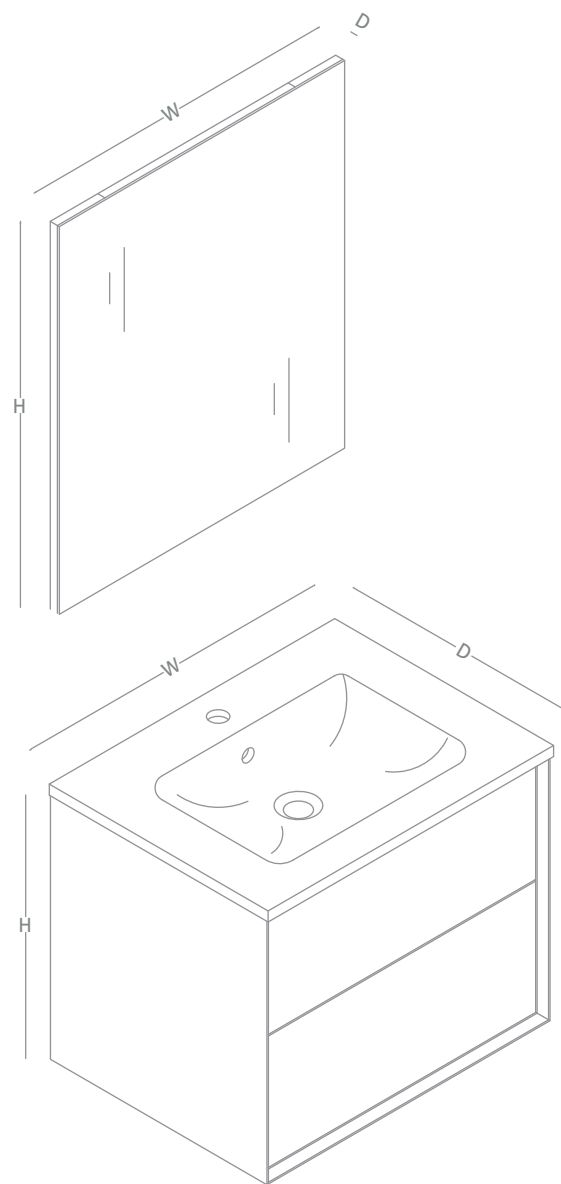

CARACTERÍSTICAS

Color Roble (o según muestrario)
Gabinete MFC con Melamina
Lavamanos resina o loza vitrea
Instalación suspendida

TERMINACIONES

Mueble cierre Soft Close
No incluye grifería, desagüe ni sifón



MUEBLE YAGAN
MOKA BLANCO
BEYA

MEDIDAS DISPONIBLES (mm)

		W	D	H
BEYA-060	Espejo	600	20	500
	Cubierta	610	463	17
	Base Principal	600	455	550
BEYA-070	Espejo	700	20	500
	Cubierta	710	463	17
	Base Principal	700	455	550
BEYA-080	Espejo	800	20	500
	Cubierta	810	463	17
	Base Principal	800	455	550
BEYA-090	Espejo	900	20	500
	Cubierta	910	463	17
	Base Principal	900	455	550
BEYA-120	Espejo	1200	20	500
	Cubierta	1210	463	17
	Base Principal	1200	455	550

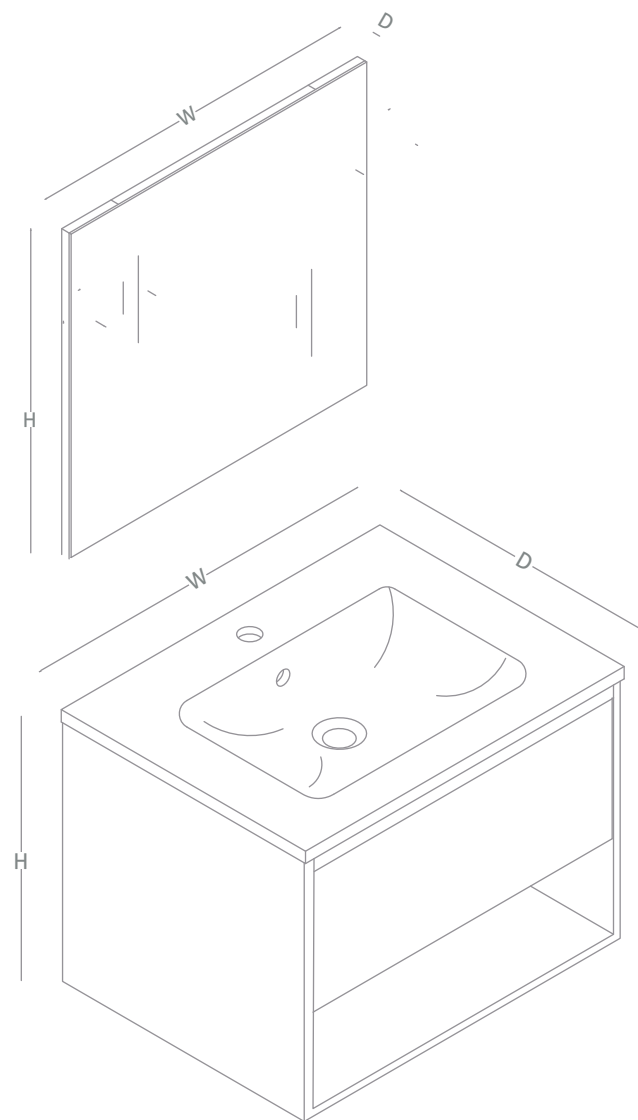

CARACTERÍSTICAS

Color Moka Blanco (o según muestrario)
Gabinete MFC con Melamina
Lavamanos resina
Instalación suspendida
Modelo BEYA-120 incluye doble cajonera

TERMINACIONES

Mueble cierre Soft Close
No incluye grifería, desagüe ni sifón

-45- Volver al Menú



COLORES
MELAMINA

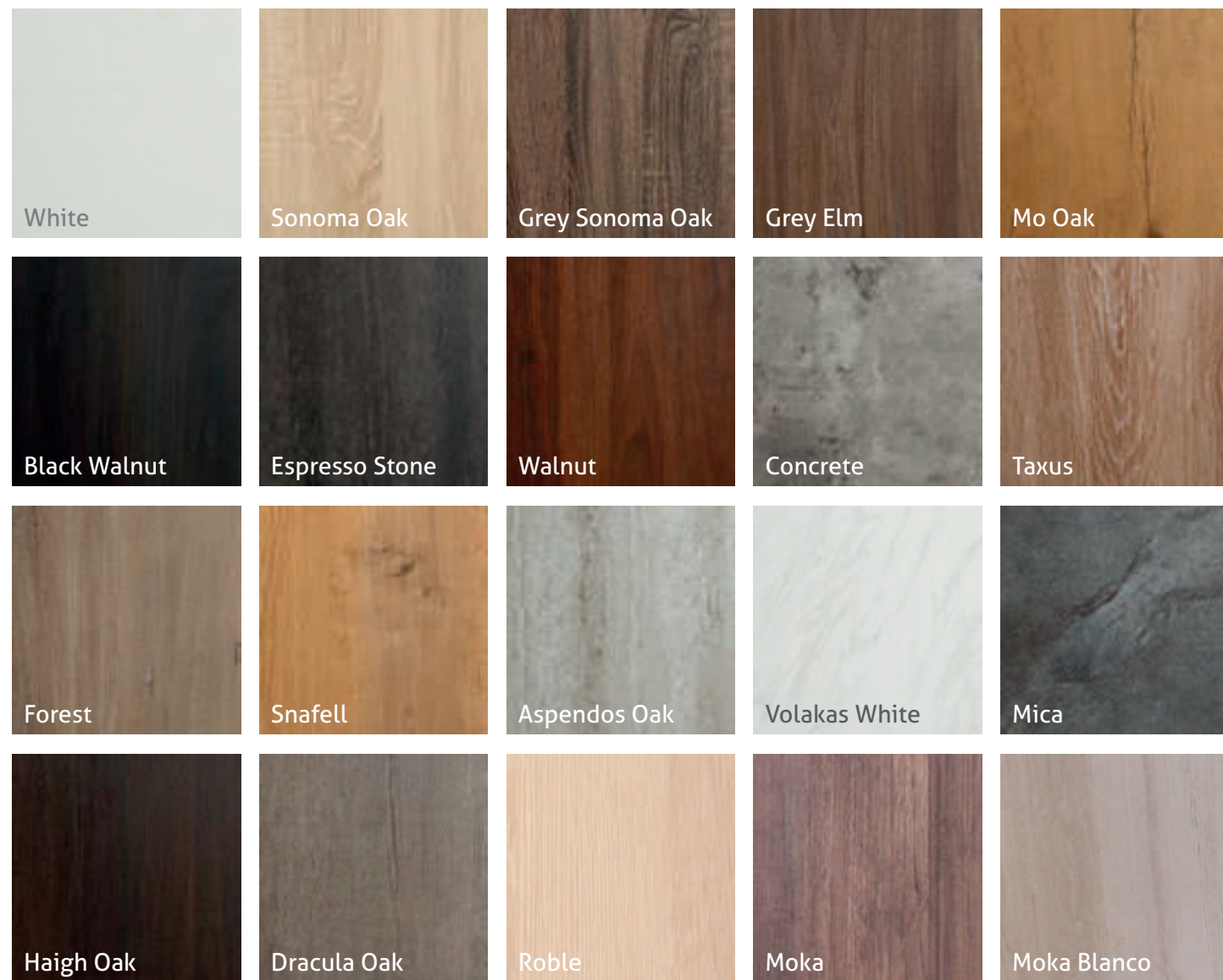

COLORES
MELAMINA TONOS MADERA



COLORES
TERMINACIÓN GLOSSY

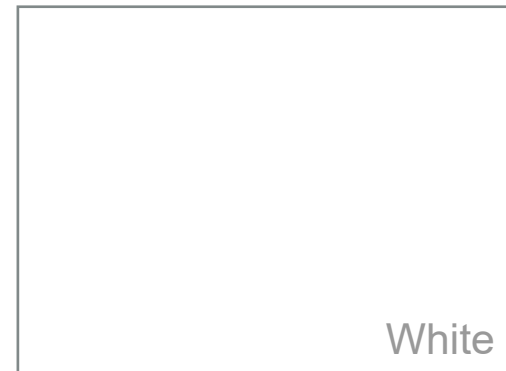

COLORES
PVC

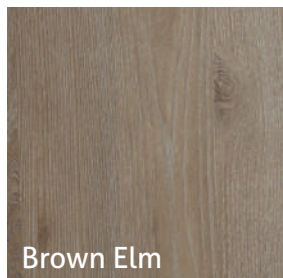
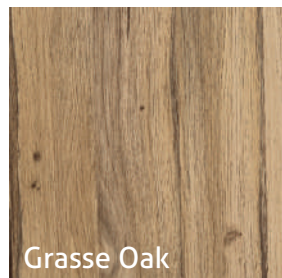
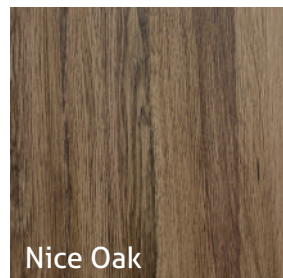
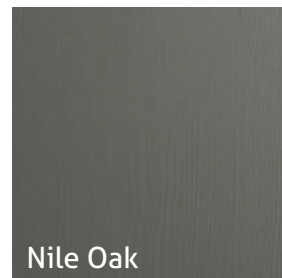
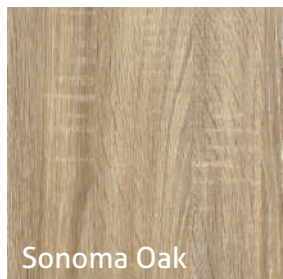
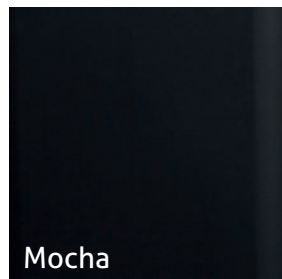
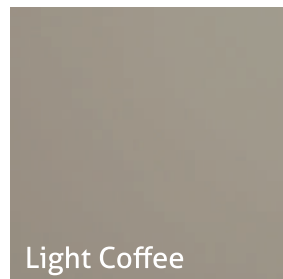



GRÖNER

www.groner.cl