

GRÖNER

MANUAL DE INSTRUCCIONES

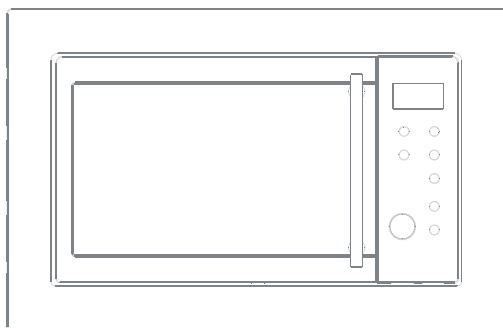

**HORNO MICROONDAS
QM25A / QM25B**

NO UTILICE ESTE PRODUCTO HASTA QUE HAYA LEÍDO
ESTE MANUAL DE INSTRUCCIONES

02	Bienvenida y garantía
03	Instrucciones de seguridad y advertencias
05	Precauciones
06	Utensilios
08	Descripción del artefacto
08	Información técnica
09	Instalación
14	Instrucciones de uso
20	Limpieza y mantenimiento
21	Tener en cuenta
22	Servicio Técnico y contacto Gröner

BIENVENIDA

Estimado cliente:

Gracias por comprar nuestro horno, está diseñado para ser usado fácilmente y acompañarle por largo tiempo en sus preparaciones culinarias.

Antes de usar su nuevo producto, por favor lea rigurosamente este manual de instrucciones y guárdelo para futuras referencias.

GARANTÍA

Su producto viene con una póliza de garantía de nuestro Servicio Técnico Oficial. Por favor lea las condiciones que se detallan en aquella póliza y conserve su boleta como comprobante de compra para asegurarse de no perder su garantía.

Su producto cuenta con un año de garantía desde la fecha de compra. Mantenga el recibo, ya que puede ser requerido por nuestro Servicio Técnico al momento de hacer valer su garantía.

Si su producto venía incluido en la compra de un departamento, la garantía tendrá al menos un año de duración a partir de la fecha de recepción final del departamento. Algunos proyectos cuentan con garantía extendida, puede averiguar su vigencia tomando contacto con nosotros.

Para hacer valer la garantía, debe presentar el documento de recepción final (acta de entrega).

La instalación de su producto debe ser realizada únicamente por nuestro Servicio Técnico Autorizado o por instaladores autorizados por la Superintendencia de Electricidad y Combustibles (SEC).

La instalación por parte de particulares no autorizados puede causar la pérdida de la garantía del producto. Los daños y perjuicios a personas, animales, y/o propiedad como resultado de una instalación defectuosa, son de exclusiva responsabilidad del usuario.

Ante cualquier duda con respecto a la vigencia de su garantía o necesidad de atención, contáctese con nosotros, al **(+56) 2 22180010** o al correo: **contacto@groner..cl**.

INSTRUCCIONES DE SEGURIDAD Y ADVERTENCIAS

Para reducir riesgo de incendio, descarga eléctrica, lesiones a personas o exposición a un exceso de energía en el horno de microondas cuando utilice su electrodoméstico, siga las precauciones básicas, incluidas las siguientes:

01. Líquidos y otros alimentos no deben calentarse en recipientes sellados, ya que pueden explotar.
02. Es peligroso para cualquier persona que no esté capacitada, intentar cualquier reparación que involucre sacar alguna cubierta protectora contra la exposición a energía microonda.
03. Solo permita que niños utilicen el horno sin supervisión cuando estos hayan recibido las instrucciones adecuadas para su uso de manera segura, y entiendan los peligros de un uso inadecuado.
04. Cuando el aparato funcione en modo combinado, los niños solo deben usarlo bajo la supervisión de un adulto, debido a las temperaturas generadas.
05. Utilice únicamente utensilios adecuados para un horno microondas.
06. El horno debe limpiarse regularmente y los depósitos de alimentos deben eliminarse.
07. Lea y siga las siguientes especificaciones: **"evitar la posible exposición de energía excesiva de microondas"**.
08. Al calentar alimentos en recipientes de plástico o papel, vigile el horno debido a la posibilidad de ignición.
09. Si observa humo, apague o desenchufe el aparato y mantenga la puerta cerrada para sofocar las llamas.
10. No sobrecoque los alimentos.
11. No utilice el horno para el almacenamiento de artículos como pan, galletas, etc.
12. Retire los alambres de amarre y manillas metálicas de cualquier recipiente/bolsa de papel o plástico antes de introducirlos en el horno.
13. Instale o ubique este horno solo de acuerdo con las instrucciones de instalación provistas.
14. Huevos con cáscara y huevos cocidos enteros no deben ser calentados en el microondas, ya que pueden explotar incluso después de ser calentados.
15. Utilice este horno microondas solo para los usos previstos, descritos en el manual. No utilice productos químicos o vapores corrosivos. Este horno está especialmente diseñado para calentar. No está diseñado para uso industrial o de laboratorio.
16. Si el cable de alimentación está dañado, debe ser reemplazado por el fabricante, su agente de servicio o personas con calificaciones similares para evitar algún peligro.
17. No almacene ni utilice este aparato al aire libre.

INSTRUCCIONES DE SEGURIDAD Y ADVERTENCIAS

18. No use este horno cerca del agua, en un sótano húmedo o cerca de una piscina.
19. La temperatura de las superficies accesibles puede ser alta cuando el aparato está funcionando. Mantenga el cable alejado de la superficie caliente y no cubra ninguna ventilación del horno.
20. No deje que el cable cuelgue del borde de la mesa o mesón de cocina.
21. Si no mantiene el horno en un estado limpio, podría deteriorarse la superficie, afectando negativamente la vida útil del aparato y provocando, posiblemente, una situación peligrosa.
22. Contenidos de mamaderas y frascos de comida para bebés deben ser revueltos o removidos y la temperatura revisada antes de su consumo, para evitar quemaduras.
23. El calentamiento de bebidas por microondas puede provocar una ebullición eruptiva retardada, por lo tanto, tenga cuidado al manipular el recipiente.
24. Este aparato no está diseñado para ser utilizado por personas (incluidos niños) con reducción de capacidades físicas, sensoriales o mentales, o falta de experiencia y conocimientos, a menos que sean supervisados o instruidos por una persona responsable de su seguridad. Los niños no deben jugar con el aparato.
25. El horno microondas no debe colocarse en un armario.
26. El horno microondas está destinado a calentar alimentos y bebidas. El secado de los alimentos o la ropa, y el calentamiento de las almohadillas térmicas, zapatillas, esponjas, paños húmedos y similares pueden provocar lesiones, ignición o incendio. No sumerja el aparato en agua u otro líquido cuando lo limpie. El aparato no debe limpiarse con un limpiador a vapor.
27. Los recipientes metálicos para alimentos y bebidas no están permitidos durante la cocción en microondas.
28. Se debe tener cuidado de no desplazar el plato giratorio al retirar los contenedores del aparato.
29. El aparato no debe instalarse detrás de una puerta decorativa; esto podría provocar su sobrecalentamiento.
30. Leer cuidadosamente y guardar instrucciones de seguridad para futura referencia.

PRECAUCIONES

Evitar la posible exposición de energía excesiva de microondas

- No intente operar este horno con la puerta abierta, ya que esto puede resultar en una exposición dañina a energía de microondas. Es importante no romper o manipular los enclavamientos de seguridad.
- No coloque ningún objeto entre la pared frontal del horno y la puerta. Tampoco permita que se acumule suciedad o residuos de limpiadores en superficies de sellado.
- Si la puerta o los sellos están dañados, el horno no debe ser operado hasta que haya sido reparado por el Servicio Técnico Autorizado.
- El horno no deberá ser ajustado, ni reparado por nadie, excepto por personal de servicio calificado apropiadamente.
- Si el horno microondas no se mantiene en buen estado de limpieza, su superficie puede degradarse hasta afectar la vida útil del aparato y provocar una situación peligrosa.

Instalación conectado a tierra

Este aparato debe estar conectado a tierra. En caso de cortocircuito eléctrico, la conexión a tierra reduce el riesgo de descarga eléctrica al proporcionar un cable de escape para la corriente. Este aparato está equipado con un cable y un enchufe de conexión a tierra. El enchufe debe estar enchufado en un tomacorriente que esté correctamente instalado y conectado a tierra. Consulte a un electricista o técnico calificado si las instrucciones de conexión a tierra no se comprenden por completo o si existen dudas sobre si el aparato está conectado a tierra correctamente. En caso de necesitar un cable de extensión, use solo uno de 3 hilos.

01. Se proporciona un cable de alimentación corto para reducir los riesgos resultantes de enredarse o tropezarse con un cable más largo.
02. Si se usa un cable largo o un cable de extensión:
 - La calificación eléctrica del cable o el cable de extensión debe ser igual o superior a la calificación eléctrica del aparato.
 - El cable de extensión debe ser un cable de 3 hilos con conexión a tierra.
03. El cable largo debe estar puesto de modo que no se cuelgue sobre el mesón o sobre la mesa, donde los niños puedan tirar de él o tropezarse con él sin querer.

ADVERTENCIA:

- Tocar algunos de los componentes internos puede causar lesiones personales graves o la muerte. No desarme este aparato.
- El uso inadecuado de la conexión a tierra puede provocar una descarga eléctrica. No lo utilice hasta que el electrodoméstico esté correctamente instalado y conectado a tierra.

UTENSILIOS

Consulte las instrucciones en "**materiales que puede utilizar en el microondas o que deben evitarse en el microondas**". Puede haber ciertos utensilios no metálicos que no son seguros para usar en el microondas. En caso de duda, puede probar el utensilio en cuestión siguiendo el procedimiento a continuación.

Prueba de utensilios:

01. Llene un recipiente apto para microondas con 1 taza de agua fría (250 ml), junto con el utensilio en cuestión.
02. Cocine a máxima potencia durante 1 minuto.
03. Sienta el utensilio con cuidado. Si el utensilio está caliente, no lo use para cocinar en el microondas.

Materiales que se pueden utilizar en el horno microondas.

<i>Plato para dorar</i>	Siga las instrucciones del fabricante. El fondo del plato para dorar debe estar al menos 5 mm. por encima del plato giratorio. El uso incorrecto puede hacer que la plataforma giratoria se rompa.
<i>Vajilla</i>	Solo segura para microondas. Siga las instrucciones del fabricante. No use platos trizados o picados.
<i>Frascos de vidrio</i>	Siempre retire la tapa. Solo use para calentar comida hasta que esté tibia. La mayoría de los frascos no son resistentes al calor y pueden romperse.
<i>Cristalería</i>	Solo cristalería resistente al calor de horno. Asegúrese que no tenga bordes metálicos. No use cristalería trizada o picada.
<i>Bolsa de cocción</i>	Siga las instrucciones del fabricante. No cierre con alambre de amarre. Asegúrese de abrir cortes para dejar escapar el vapor.
<i>Platos y vasos de papel</i>	Utilice para cocción/calentamiento de poca duración. Utilice con supervisión por periodos cortos.
<i>Toalla de papel</i>	Utilice para cubrir la comida para recalentar y para absorción de grasas. Utilice con supervisión por periodos cortos.
<i>Papel mantequilla</i>	Utilice como cobertor para prevenir salpicaduras o como envoltura para cocer al vapor.
<i>Plástico</i>	Sólo seguro para microondas. Debería estar etiquetado como "seguro para microondas". Algunos contenedores plásticos se ablandan cuando los alimentos de adentro se calientan. "Bolsas para hervir" y bolsas plásticas bien selladas deberían tener pequeñas perforaciones para que se ventile.

UTENSILIOS

Alusa plástica	Solo seguro para microondas. Utilice para cubrir los alimentos durante la cocción para retener la humedad. No permita que toque los alimentos.
Termómetros	Solo seguro para microondas. Termómetro para carne y caramelo.
Papel encerado	Utilice solo como cubierta para prevenir salpicaduras y retener humedad.

Materiales a evitar en horno microondas.

<i>Bandeja de aluminio</i>	Puede causar arco eléctrico. Transfiera alimentos a plato apto para microondas.
<i>Caja de cartón con mango metálico</i>	Puede causar arco eléctrico. Transfiera alimentos a plato apto para microondas.
<i>Utensilios metálicos</i>	El metal protege la comida de la energía microondas. Se puede causar la formación de arcos.
<i>Cintas metálicas</i>	Puede causar fuego y formación de arcos.
<i>Bolsas de papel</i>	Puede causar fuego en el horno microondas.
<i>Plumavit plástica</i>	El plumavit, al exponerse a altas temperaturas, puede derretirse o contaminar el contenido.
<i>Madera</i>	La madera se puede secar y podría trizarse o romperse.

DESCRIPCIÓN DEL ARTEFACTO

01. Panel de control (fig.01).
02. Eje del plato giratorio.
03. Montaje anillo del plato giratorio.
04. Bandeja de vidrio.
05. Ventana de observación.
06. Montaje de la puerta.
07. Sistema de bloqueo de seguridad.

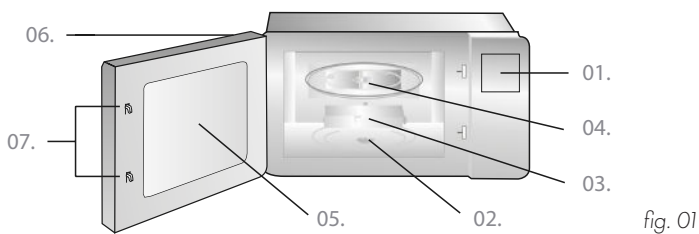

fig. 01

INFORMACIÓN TÉCNICA

Modelo	QM25A / QM25B
Voltaje nominal	220V / 50Hz
Potencia entrada nominal	1450W
Potencia salida nominal	900W
Capacidad del horno	25L
Diámetro del plato giratorio	Ø 315mm
Dimensiones externas	595 x 366 x 384mm

INSTALACIÓN

Instalación del horno microondas

01. Asegúrese de retirar todos los materiales de embalaje del interior y la parte superior del horno. Retire cualquier película protectora que se encuentre en la superficie del gabinete del horno de microondas. No retire la cubierta de mica blanca clara que está unida a la cavidad del horno para proteger el magnetrón.
02. Compruebe que el horno no presente daños, como por ejemplo que la puerta esté mal alineada o deformada, que las juntas de la puerta y la superficie de obturación estén dañadas, que las bisagras y los pestillos estén rotos, flojos o que haya abolladuras en el interior de la cavidad o en la puerta. Si detecta algún daño, no ponga en funcionamiento el horno y póngase en contacto con personal técnico calificado.
03. Este horno está diseñado únicamente para uso integrado. No está diseñado para uso encima de mesón ni para uso dentro de un gabinete.
04. El aparato se puede instalar en un gabinete de pared de 60 cms de ancho y al menos 55 cms de profundidad.
05. El aparato está equipado con un enchufe y solo debe conectarse a un enchufe con toma de tierra correctamente instalada.
06. La tensión de red debe corresponder a la tensión especificada en la placa de características.
07. El enchufe debe estar instalado y el cable de conexión solo debe ser reemplazado por un electricista calificado. Si no se puede acceder al enchufe después de la instalación, debe haber un dispositivo de desconexión de todos los polos en el lado de la instalación con un espacio de contacto de al menos 3 mm. No se deben utilizar adaptadores, zapatillas eléctricas ni cables de extensión. La sobrecarga puede provocar riesgo de incendio.

INSTALACIÓN

Planos de instalación del horno microondas

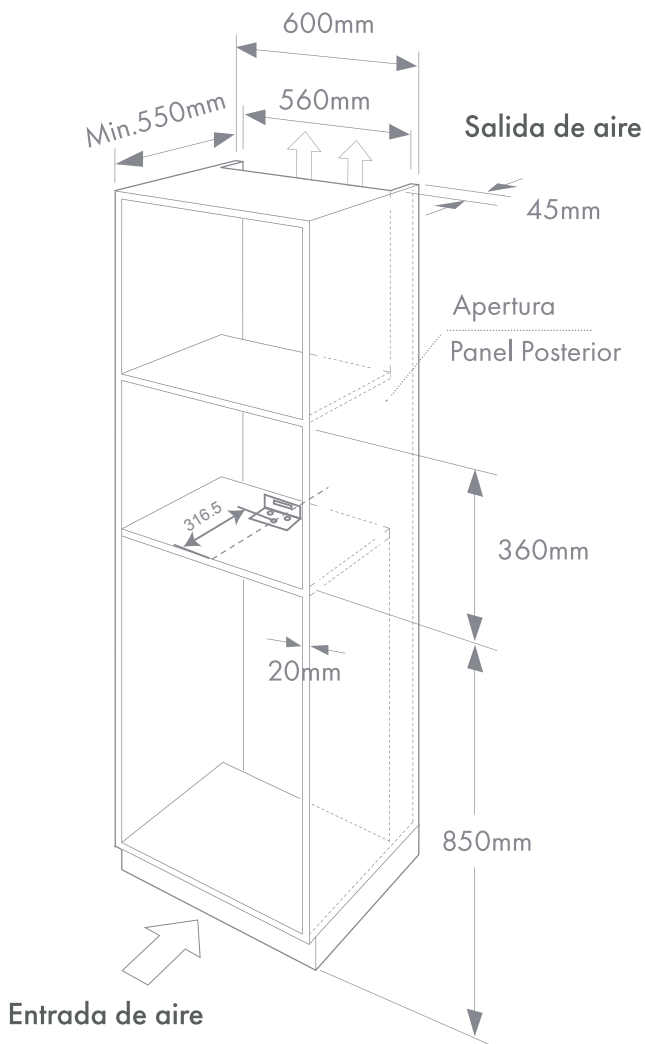

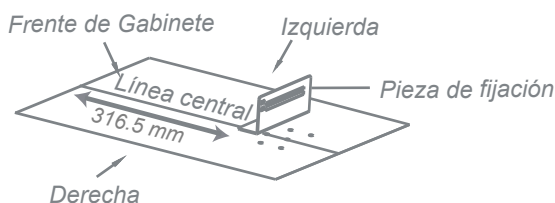
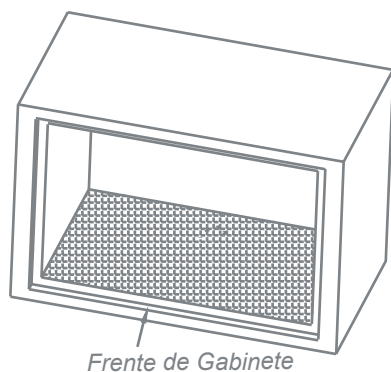

Fig. 2



Nota:

- Retire el instructivo de instalación de la caja de embalaje y colóquelo en el gabinete como se muestra en la fig. (2). Alinee la línea central del instructivo de instalación con el centro de la parte inferior del gabinete (use una herramienta de medición para encontrar la línea central del gabinete).
- Coloque el gabinete de acuerdo con los orificios de posicionamiento del instructivo. Centre la pieza de fijación a una distancia de 316.5mm desde el frente del gabinete hacia atrás y atornille la pieza con los 3 tornillos ST4*17 en los orificios de la parte inferior de la pieza de fijación (fig. 3).
- Use tornillos para madera para afirmar los sujetadores a la parte inferior del gabinete.

INSTALACIÓN

Parte inferior del Microondas Frente del Microondas

Fig. 3

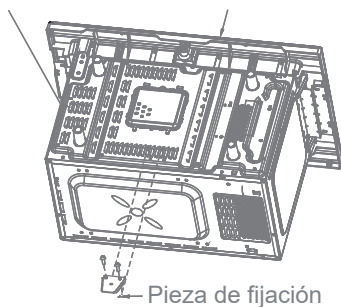

Fig. 4

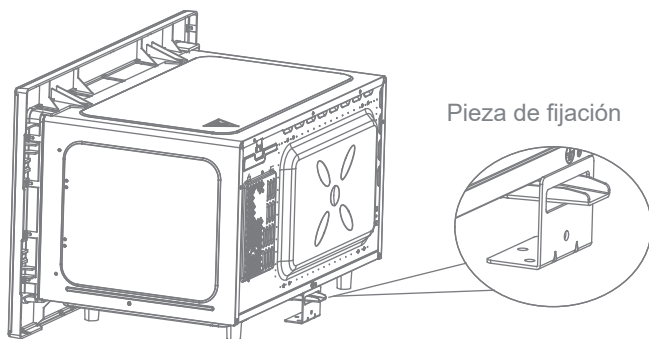
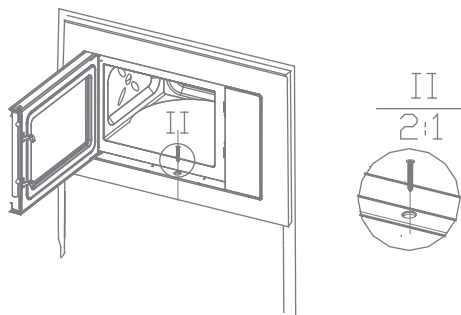

Fig. 5



⚠ Nota:

- Introduzca el horno microondas en el mueble y coloque las piezas de fijación como se muestra en la fig. (4).
- Cuando el horno microondas se fija en el gabinete, la puerta debe abrirse y los tornillos deben apretarse de acuerdo con el diagrama (fig. 5).

INSTALACIÓN

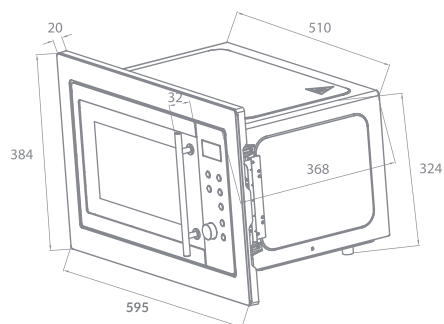

NO.	SPEC	QTY
1	ST4 * 17	3
2	ST4 * 40	1

Pasos para la instalación del plato giratorio

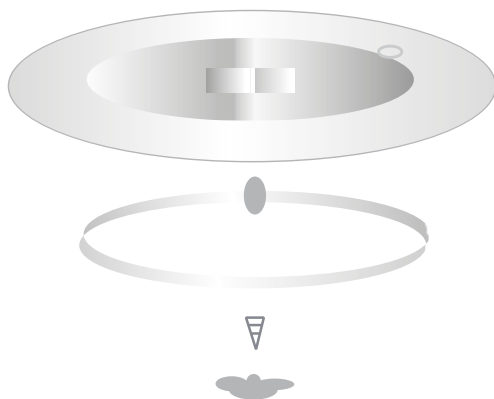

- Nunca coloque la bandeja de vidrio boca abajo. La bandeja de vidrio nunca debe ser restringida.
- Tanto la bandeja de vidrio como el conjunto del anillo giratorio deben usarse siempre durante la cocción.
- Todos los alimentos y recipientes de alimentos siempre se colocan en la bandeja de vidrio para cocinar.
- Si el conjunto de la bandeja de vidrio o del anillo giratorio se agrieta o rompe, comuníquese con su centro de servicio autorizado más cercano.



INSTRUCCIONES DE USO

Ajuste de reloj

Cuando el horno microondas está electrificado, el visor muestra "0:00" y el timbre suena una vez.

01. Presione **"Reloj"**, las cifras de la hora parpadearán.
02. Gire "  " para ajustar las cifras de la hora; el tiempo de entrada debe estar dentro de 0 - 23.
03. Presione **"Reloj"**, las cifras de los minutos parpadearán.
04. Gire "  " para ajustar las cifras de los minutos, el tiempo de entrada debe estar entre 0 - 59.
05. Presione **"Reloj"** para terminar el ajuste del reloj. Los dos puntos parpadearán, y el tiempo se iluminará.

ADVERTENCIA:

- Si el reloj no está configurado, no funcionará cuando esté encendido.
- Durante el proceso de ajuste del reloj, si presiona **"PARAR/CANCELAR"**, el horno volverá al estado anterior automáticamente.

Cocinar con el horno microondas

Presione **"potencia"** y el visor mostrará "P100". Presione **"potencia"** para elegir el poder que quiere, el rango de potencia varía entre "P100", "P80", "P50", "P30" o "P10". Luego gira y presiona "  " para poner el tiempo de cocinar entre 0:05 a 95:00. Presione **"inicio/+30 seg"** de nuevo para empezar a cocinar.

01. Presione **"potencia"** una vez; la pantalla mostrará "P100".
02. Presione **"potencia"** una vez más para elegir el 80% de potencia de microondas.
03. Gire "  " para ajustar el tiempo de cocción hasta que el horno muestre "20:00".
04. Presione **"inicio/+30 seg"** para empezar a cocinar.

ADVERTENCIA:

- Las cantidades de pasos para el tiempo de ajuste son las siguientes:
 - 0 - 1 min: 5 segundos.
 - 1 - 5 min: 10 segundos.
 - 5 - 10 min: 30 segundos.
 - 10 - 30 min: 1 minuto.
 - 30 - 95 min: 5 minutos.

INSTRUCCIONES DE USO

05. Orden del botón "potencia":

Orden	Monitor	Potencia microondas
1	P100	100%
2	P80	80%
3	P50	50%
4	P30	30%
5	P10	10%

Cocinando con función grill o combinado

Presione **"Grill/Combi"**. El visor mostrará "G" y presione **"Grill/Combi"** para seleccionar el nivel de potencia que desea. "G", "C-1" o "C-2" mostrará el nivel de potencia seleccionado según la tabla de más abajo. Luego, gire la perilla para programar el tiempo de cocción desde 0:05 a 95:00 minutos. Presione **"inicio/+30 seg"** para comenzar a cocinar.

01. Presione **"Grill/Combi"** una vez, la pantalla mostrará "G".
02. Presione **"Grill/Combi"** una segunda vez para seleccionar modo 1 de combinado y la pantalla mostrará "C-1".
03. Gire la perilla para ajustar el tiempo de cocinado hasta que el microondas muestre "10:00".
04. Presione **"inicio/+30 seg"** para iniciar la cocción.

Tabla de instrucciones **"Grill/Combi"**:

Orden	Display	Potencia microondas	Potencia grill
1	G	0%	100%
2	C - 1	60%	70%
3	C - 2	30%	40%

ADVERTENCIA:

- Si el cocinado sobrepasa la mitad del tiempo de la función grill, el horno suena dos veces, y esto es normal. Con el fin de tener un mejor resultado para asar los alimentos, debe voltearlos, cerrar la puerta y luego, si no funciona, el horno continuará cocinando.

INSTRUCCIONES DE USO

Inicio rápido

01. En estado de espera, presione "**inicio/+30 seg**" para comenzar a cocinar con 100% de potencia. Cada vez que presione, aumentará el tiempo de cocción de 30 seg. hasta 95 min.
02. En microondas, cocción o tiempo de descongelación, cada vez que presione "**inicio/+30 seg**" puede aumentar 30 segundos de tiempo de cocción.
03. En estado de espera gire "  " en sentido antihorario para ajustar el tiempo de cocción al 100% potencia de microondas, luego presione "**inicio/+30 seg**" para empezar a cocinar.

Descongelar por peso

01. Presione "**descongelar**" una vez, y el horno mostrará " dEF1".
02. Gire "  " Para seleccionar el peso de los alimentos de 100g. a 2000g.
03. Presione "**inicio/+30 seg**" para comenzar a descongelar.

Descongelar por tiempo

01. Presione "**descongelar**" dos veces, y el horno mostrará " dEF2".
02. Gire "  " para seleccionar el tiempo de descongelación.
03. Presione "**inicio/+30 seg**" para comenzar a descongelar.

INSTRUCCIONES DE USO

Temporizador

01. Presione **"tiempo"** una vez y el visor mostrará "0:00".
02. Establecer el temporizador. (Consulte las instrucciones de ajuste del reloj).
03. Presione **"inicio/+30 seg"** para iniciar el temporizador.
04. El timbre sonará 1 vez cuando la cuenta regresiva termine.

Función inquisitiva

01. En estado de cocción, presione **"reloj"**, la hora actual se mostrará por 3 segundos.
02. En estado de microondas, presione **"potencia"**, la potencia actual se mostrará por 3 segundos.

Bloqueo para niños

Bloqueo: en estado de espera presione **"parar/cancelar ⏻"** por 2 segundos, se escuchará un pitido largo que indica el ingreso al estado de bloqueo de niños. El indicador de bloqueo se mostrará si se ha configurado la hora; de lo contrario mostrará el Visor **⏻ : : ⏻**.

Desbloqueo: en estado bloqueado presione **"parar/cancelar ⏻"** durante 3 segundos, habrá un "pitido" largo indicando que el bloqueo está desactivado.

Menú

01. Presione **"menú"** para elegir el menú, y se mostrará de "A-1" a "A-8", que significa pastel, pizza, sopa, carne, pasta, verdura, papa y recalentamiento.
02. Gire "💡" Para elegir el peso por defecto en el menú.
03. Presione **"inicio/+30 seg"** para empezar a cocinar.
04. Ejemplo: si desea usar el **"menú"** para cocinar vegetales por 400g.
 01. Presione **"menú"** seis veces hasta que aparezca "A-6".
 02. Gire "💡" para seleccionar el peso de la verdura hasta que aparezca "400".
 03. Presione **"inicio/+30 seg"** para empezar a cocinar.

INSTRUCCIONES DE USO

Menú de autococción:

Menú	Peso	Pantalla
A-1 Pastel	200g.	200g.
	475g.	475g.
A-2 Pizza	200g.	200g.
	400g.	400g.
A-3 Sopa	200g.	200g.
	400g.	400g.
	600g.	600g.
A-4 Carne	200g.	200g.
	400g.	400g.
	600g.	600g.
A-5 Pasta	50g.	50g.
	100g.	100g.
	150g.	150g.
A-6 Vegetales	200g.	200g.
	400g.	400g.
	600g.	600g.
A-7 Papa	250g.	250g.
	500g.	500g.
	750g.	750g.
A-8 Recalentar	200g.	200g.
	400g.	400g.
	600g.	600g.

INSTRUCCIONES DE USO

Solución de problemas

Problemas normales:

Microonda interfiriendo con recepción del televisor.	Cuando el microonda está funcionando puede causar interferencia con la recepción de la radio y el televisor. Es similar a la interferencia que causan los productos domésticos como aspiradoras, licuadoras y ventiladores eléctricos. Es normal.
Luz tenue en horno.	Cuando cocine con poca potencia podría atenuarse la luz del horno. Es normal.
Acumulación de vapor en puerta o salidas de aire caliente.	Al cocinar, muchas comidas emanan vapor. La mayoría saldrá por la rejilla de ventilación, pero se puede acumular un poco en superficies frías como la puerta. Es normal.
El horno empezó a funcionar sin comida.	Está prohibido operar la unidad sin comida adentro. Es muy peligroso.

Otros problemas

Problema	Posible causa	Solución
El horno no enciende.	(1) Cable mal enchufado.	Desenchufar y volver a enchufar después de 10 segundos.
	(2) Fusible quemado, o se cortó el disyuntor.	Reemplace el fusible o reinicie el automático del tablero eléctrico.
	(3) Problema con el enchufe.	Pruebe el enchufe con otros aparatos.
El horno no calienta.	(4) Puerta mal cerrada.	Cierre bien la puerta.
Plato giratorio hace ruido cuando opera el microondas.	(5) Se ensució el anillo rodante o el fondo del horno.	Consulte "mantención de microondas" para limpiar las partes sucias.

LIMPIEZA Y MANTENCIÓN

Limpieza

Asegúrese de desconectar el horno de la fuente de alimentación.

01. Limpie el interior del horno con un paño húmedo después de usarlo.
02. Limpie los accesorios en agua jabonosa de la forma habitual.
03. El marco y el sello de la puerta y las partes vecinas deben limpiarse cuidadosamente con un paño húmedo cuando estén sucias.

TENER EN CUENTA

Consideración



De acuerdo con la directiva sobre Residuos de Aparatos Eléctricos y Electrónicos (RAEE), los RAEE deben recolectarse y tratarse por separado. Por lo tanto, si en algún momento en el futuro necesita desechar este producto, **NO** lo deseche junto con la basura doméstica. Por favor envíe este producto a los puntos de recolección de RAEE cuando estén disponibles.

Servicio Técnico Autorizado

Estimado cliente,

¡Felicitaciones por su compra, estamos confiados en que su producto le entregará momentos de gran satisfacción!

Por favor destine algunos minutos a leer detenidamente el Manual de Instrucciones antes de operar su producto. De esta forma, se asegurará de usarlo correctamente y sin riesgo.

Este producto ha sido fabricado bajo estrictas normas de calidad y ha sido sometido a un riguroso control antes de su comercialización, lo que asegura un excelente funcionamiento en condiciones normales de uso.

Si no encuentra solución a su duda o problema, o solicita coordinar la visita de un técnico, puede contactarse con nuestro servicio técnico oficial al **+56 2 22180010** o al correo **contacto@groner.cl**, el cual se encuentra centralizado en la Región Metropolitana. Desde la central se deriva al servicio técnico de cada región.

Le sugerimos revisar la siguiente información:

PÓLIZA DE GARANTÍA LEGAL

GRÖNER garantiza el correcto funcionamiento del producto que es objeto de la presente póliza y en cumplimiento con lo establecido en la ley N° 19.496 se otorga a este producto una garantía por el periodo de 12 meses a contar de la fecha de adquisición, la cual deberá ser acreditada adjuntando su respectiva boleta o factura de compra.

El plazo de un año no será renovado o prorrogado debido a reparaciones al producto sin perjuicio de lo dispuesto por el artículo 41 de la Ley 19.496.

Esta garantía cubre defectos de funcionamiento de origen técnico de la unidad o de sus componentes, mano de obra y repuestos necesarios para la restitución del producto a su estado original de funcionamiento normal "siempre que este no se hubiere deteriorado por algún hecho imputable al artículo" (Art. 21, Párrafo 1, Ley 19.496).

Por lo tanto, esta póliza no cubrirá daños físicos, roturas o defectos de funcionamiento provocados por mala instalación, omisión de instrucciones precautorias, golpes, suciedad, uso no doméstico familiar, por caso fortuito, fuerza mayor, exposición a las condiciones meteorológicas adversas, daños causados por uso inadecuado de químicos, intervención de personas no autorizadas evidenciada por la violación de sellos en tornillos de cierre o ajustes, conexión a fuentes de energía inadecuadas o en general, cualquier condición de uso que indique riesgo de daño para el artefacto o para el usuario.

Para hacer efectiva esta garantía, contáctese con nuestro servicio técnico oficial, quienes repararán gratuitamente su producto al cumplir con las condiciones y plazos indicados en esta póliza.

Favor presentar al Servicio Técnico Oficial de GRÖNER, la boleta o factura de la compra del producto. En caso de productos suministrados en obras nuevas, se deberá acreditar con el acta de entrega de la propiedad para hacer valer su garantía.

Para cualquier duda, consulta, sugerencia o reclamo en relación a esta garantía contáctese con nosotros vía correo al: **contacto@groner.cl** o vía teléfono al **+56 2 22180010**.

La presente garantía es válida y únicamente en Chile.
www.groner.cl

GRÖNER

www.groener.cl

